

# Bohrantriebe Rotary Heads

RTG Rammtechnik





RTG Geräte sind wegen ihrer drehbaren, stabilen Mätkler und der großzügigen Hydraulikleistung sehr gut als Trägergeräte für verschiedene Bohrverfahren einsetzbar. Dazu sind bei RTG Rammtechnik eine Reihe von Bohrantrieben verfügbar.

*RTG rigs can be used efficiently as base machines for a variety of drilling systems due to their proven parallelogram kinematic linkage system, the torsion-resistant mast construction and a highly efficient hydraulic system. RTG Rammtechnik provides a series of rotary heads for different applications.*

### **Verrohrte Schneckenpfähle (CCFA)**

Dieses Verfahren wird zur Herstellung von schlanken Pfahlwänden unmittelbar an bestehenden Gebäuden verwendet. Dabei werden mit zwei gegenläufig drehenden Bohrantrieben gleichzeitig ein langes Bohrrohr und eine innenliegende Schnecke in den Boden eingedreht.

### **Cased continuous flight auger (CCFA)**

*Slim pile walls can be constructed directly adjacent to existing structures. Drill casing and auger are drilled into the ground simultaneously by two rotary drives rotating in opposite directions. Main applications are the construction of intermittent or secant pile walls or the installation of temporary cased foundation piles.*



### **Vorbohren**

Der schnelle Anbau von verschiedenen Bohrantrieben wird durch eine Schnellwechsellvorrichtung ermöglicht. Damit können Auflockerungsbohrungen in der Spundwandachse hergestellt werden. Auflockerungsbohrungen sind erforderlich, wenn das Einbringen des Rammgutes durch Rammhindernisse erschwert wird.

### **Predrilling**

*Predrilling is a typical method for auger drilling with RTG rigs. A quick mounting system enables the attachment of various rotary drives on the leader. Predrilling is used when hard strata prevent the installation of sheet piles.*

### **Schneckenpfähle (CFA)**

Durch die Verwendung langer Schnecken, die in einem Stück in den Boden eingedreht werden, können Ortbetonpfähle sehr wirtschaftlich hergestellt werden. Während des Abbohrens wird das Bohrloch durch das durchgehende Bodenvolumen in der Schnecke stabilisiert. Über die Hohlseele der Schnecke wird der Pfahl mit einer Betonpumpe bei gleichzeitigem Ziehen der Schnecke betoniert.

### **Continuous flight auger piles (CFA)**

*The use of a continuous flight auger which is installed in one continuous pass is a very economic method for constructing cast-in-situ bored piles. The borehole wall is supported by the auger, filled with drill spoil. Concrete is pumped by a concrete pump through the hollow stem of the auger while extracting the auger.*



### **SCM-Einzelsäulen**

Das Einzelsäulenmischen SCM ist, wie bei allen von RTG eingesetzten Mischverfahren, ein Nassmischverfahren. Dabei wird eine Bohrstange mit einem Mischpaddel durch einen schnell drehenden Bohrantrieb bei kontinuierlicher Zugabe von Suspension in den Boden eingedreht. Das Verfahren wird hauptsächlich in lockeren nicht bindigen Böden als Bodenverbesserungsmaßnahme verwendet.

### **SCM Single column mixing**

*The single column mixing method is a wet mixing system (like all other RTG soil mixing systems). A drill rod with a bottom mixing paddle is installed by a high revolution rotary drive. The soil is mixed with slurry which is injected through the drill stem. The system is mainly used for soil improvement in loose noncohesive or soft cohesive soil conditions.*





## **SCM-DH Einzelsäulenmischen im Doppelkopfverfahren**

Das SCM-DH Verfahren stellt eine Weiterentwicklung des SCM Verfahrens dar und erweitert den Anwendungsbereich in Richtung bindiger Böden und größerer Säulendurchmesser.

Diese Verfahren sind wirtschaftliche Bauverfahren zur Herstellung von Säulen und Wänden als Gründungselemente und zur Bodenverbesserung.

### ***SCM-DH Single column mixing double-head***

*The SCM-DH technique is a development of the SCM technique and extends the application to cohesive soils and larger column diameters.*

*These techniques are economical construction processes for the construction of columns and walls as foundation elements and for soil improvement.*



## **MSM System**

Das MSM System ist ein wirtschaftliches Mischverfahren, bei dem mit bis zu vier unabhängigen Drehantrieben parallel angeordnete Mischpaddel in den Boden eingedreht werden. Dabei wird kontinuierlich Zementsuspension durch die Hohlseele gepumpt. Angewendet wird dieses System zur Herstellung von Dichtwänden, für Baugruben und andere statische Anforderungen sowie zur Bodenverbesserung.

### ***MSM Multi Shaft mixing system***

*The MSM system is a cost-effective mixing method with up to four independent rotary drives which screw parallelly arranged mixing paddles into the ground. Cement suspension is continuously pumped through the hollow core. This system is applied for the production of cut-off walls, and for excavation pits and other static requirements.*

**Einsatzmöglichkeiten für Bohrantriebe | Applications for rotary heads**

Typ   Type	Vorbohren   <i>Predrilling</i>	CFA	FDP	SCM	SCM-DH	CCFA	DTH	Kelly	MSM
MB 20-Z	•	-	-	-	-	-	-	-	-
MB 50-M	•	-	-	-	-	-	-	-	-
MB 55 (75) - F	•	•	□	•	-	-	-	-	-
MB 100-F	•	•	•	-	-	-	-	-	-
MB 100-DTH	•	□	□	-	-	-	•	-	-
MB 155-F	•	•	•	•	-	-	-	-	-
MB 185-CFA	•	•	•	□	-	-	-	-	-
MB 185-SCM	•	-	-	•	-	-	-	-	-
KDK 200 (240/280) S R1	•	•	•	□	-	-	-	•	-
DKS 50 (70) / 100 (140)	□**	•*	•*	-	•	•	-	-	-
DKS 100 (110) / 200 (240)	□**	•*	•*	-	•	•	-	-	-
DKS 150/300	□**	•*	•*	-	□	•	-	-	-
CMD-65 / (2/3/4)	-	-	-	-	-	-	-	-	•

**Geeignete Bohrantriebe für Telemäcker | Suitable rotary heads for telescopic leaders**

Typ   Type	RG 14 T-BS 55	RG 16 T-BS 55	RG 16 T-BS 65	RG 19 T-BS 65	RG 21 T-BS 65
MB 20-Z***	+	+	+	+	+
MB 50-M	+	+	+	+	+
MB 55-F	-	-	+	+	+
MB 75-F (2S)	-	-	+	+	+
MB 100-F	-	-	+	+	+
MB 100-DTH	-	-	+	+	+
MB 155-F	-	-	-	-	+
DKS 50/100 T	-	-	+	+	+
DKS 50/140 T	-	-	-	-	+
DKS 70/140 T	-	-	-	-	+
CMD-65 / (2/3/4)	-	-	+	+	+

**Geeignete Bohrantriebe für Starrmäcker | Suitable rotary heads for fixed leader**

Typ   Type	RG 18 S-BS 65	RG 22 S-BS 65	RG 25 SC-BS 90	RG 27 S-BS 90	RM 20-BT 55 S
MB 20-Z***	+	+	+	+	-
MB 50-M	+	+	+	+	-
MB 55-F	+	+	+	+	-
MB 75-F (2S)	+	+	+	+	-
MB 100-F	+	+	+	+	-
MB 100-DTH	+	+	+	+	+
MB 155-F	+	+	+	+	-
MB 185-CFA	+	+	+	+	-
MB 185-SCM	+	+	+	+	-
DKS 50/100 S	+	+	+	+	-
DKS 50/140 S	+	+	+	+	-
DKS 70/140 S	+	+	+	+	-
DKS 100/200 - 02	+	+	+	+	-
DKS 110/240	+	+	+	+	-
DKS 150/300	-	-	+	+	-
KDK 200 S-R1	+	+	+	+	-
KDK 240 S-R1	-	+	+	+	-
KDK 280 S-R1	-	-	+	+	-
CMD-65 / (2/3/4)	+	+	+	+	-

• Empfohlen | *recommended*  
 □ Geeignet | *suitable*

\* gekoppelt | *locking*  
 - Nicht geeignet | *not suitable*

\*\* verrohrt, überschritten | *cased, overlapping*  
 \*\*\* nur für RG's ohne ACS | *only for RGs w/o ACS*

# Technische Spezifikationen

## Technical Specifications

MB 20-Z

MB 50-M

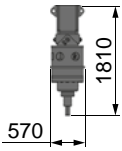

Breite | *width* = 570 mm

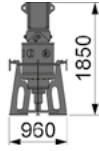

Breite | *width* = 960 mm

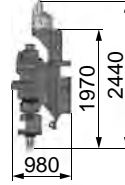

Breite | *width* = 740 mm

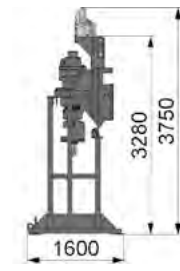

Breite | *width* = 1.100 mm

Technische Daten   <i>Technical Specifications</i>	MB 20-Z	MB 50-M
Max. Drehmoment <i>Max. torque</i>	23,4 kNm	55,8 kNm
Bei max. Betriebsdruck <i>At max. pressure</i>	350 bar	350 bar
Max. Drehzahl <i>Max. speed</i>	45 1/min	34 1/min
Bei max. hydr. Volumenstrom <i>With max. oil flow</i>	225 l/min	340 l/min
Max. hydr. Leistungsaufnahme <i>Max. hydraulic power at rotary drive</i>	110 kW	200 kW
Max. Zugkraft <i>Max. pulling force</i>	150 kN	200 kN
Abtriebsanschluss <i>Output flange</i>	80 mm, 6-kt. - Vatterteil <i>80 mm, hexagonal male part</i>	120 mm, 6-kt. - Vatterteil <i>120 mm, hexagonal male part</i>
Gesamtgewicht ohne ACS <i>Total weight w/o ACS</i>	800 kg	2.200 kg
Gesamtgewicht mit ACS <i>Total weight with ACS</i>	-	2.500 kg
Transportgewicht ohne ACS (mit Ständer) <i>Transport weight w/o ACS (with transport support)</i>	1.000 kg	2.700 kg
Transportgewicht mit ACS (mit Ständer) <i>Transport weight with ACS (with transport support)</i>	-	3.000 kg
Max. Höhe ohne ACS <i>Max. height w/o ACS</i>	1.850 mm	2.440 mm
Max. Höhe mit ACS <i>Max. height with ACS</i>	-	3.750 mm

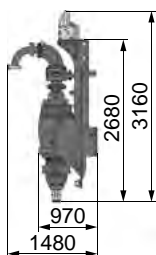
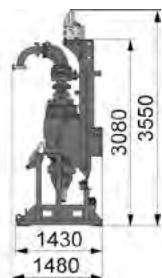
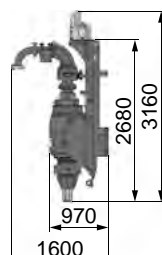
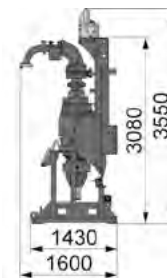
**MB 55-F**
**MB 75-F / MB 75-F (2 S)**

 Breite | *width* = 880 mm

 Breite | *width* = 1.100 mm

 Breite | *width* = 860 mm

 Breite | *width* = 1.100 mm

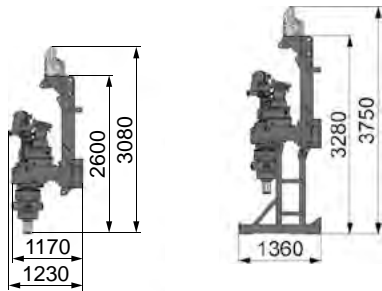
Technische Daten   <i>Technical Specifications</i>	MB 55-F	MB 75-F / MB 75-F (2 S)
Max. Drehmoment <i>Max. torque</i>	56 kNm	74 kNm / 37 kNm
Bei max. Betriebsdruck <i>At max. pressure</i>	350 bar	350 bar
Max. Drehzahl <i>Speed</i>	85 1/min	64 1/min / 115 1/min
Bei max. hydr. Volumenstrom <i>With max. oil flow</i>	850 l/min	850 l/min
Max. hydr. Leistungsaufnahme <i>Max. hydraulic power at rotary drive</i>	500 kW	500 kW
Max. Zugkraft <i>Max. pulling force</i>	600 kN	600 kN
Betonierdurchgang <i>Concrete passage way</i>	100 mm	100 mm
Abtriebsanschluss <i>Output flange</i>	150 mm, 8-kt. - Mutterteil <i>150 mm, octag. female part</i>	150 mm, 8-kt. - Mutterteil <i>150 mm, octag. female part</i>
Gesamtgewicht ohne ACS <i>Total weight w/o ACS</i>	3.200 kg	3.200 kg
Gesamtgewicht mit ACS <i>Total weight with ACS</i>	3.500 kg	3.500 kg
Transportgewicht ohne ACS (mit Ständer) <i>Transport weight w/o ACS (with transport support)</i>	3.600 kg	3.600 kg
Transportgewicht mit ACS (mit Ständer) <i>Transport weight with ACS (with transport support)</i>	3.900 kg	3.900 kg
Max. Höhe ohne ACS <i>Max. height w/o ACS</i>	2.850 mm	2.850 mm
Max. Höhe mit ACS <i>Max. height with ACS</i>	3.160 mm	3.550 mm

# Technische Spezifikationen

## Technical Specifications

MB 100-F



Breite | *width* =  
1.270 mm

MB 100-DTH

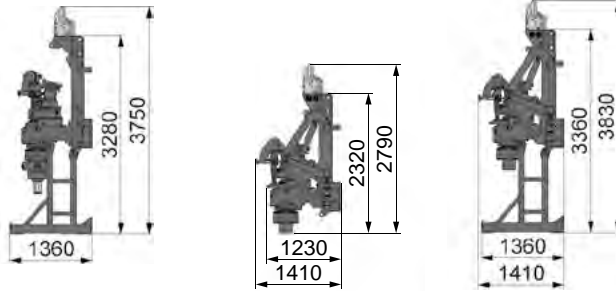

Breite | *width* =  
1.270 mm

MB 155-F

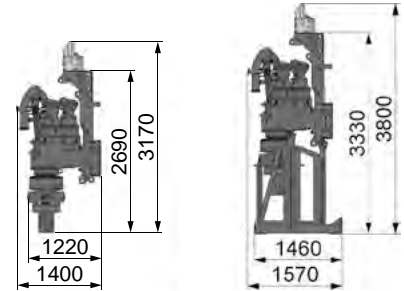

Breite | *width* =  
1.260 mm

Breite | *width* =  
1.570 mm

Breite | *width* =  
1.570 mm

Breite | *width* =  
1.630 mm

### Technische Daten | *Technical Specifications*

#### MB 100-F / 100-DTH

#### MB 155-F

#### 1. Gang | *1st gear*

Max. Drehmoment   <i>Max. torque</i>	100 kNm	150 kNm
Bei max. Betriebsdruck   <i>At max. pressure</i>	320 bar	320 bar
Max. Drehzahl   <i>Max. speed</i>	20 1/min	27 1/min
Bei max. hydr. Volumenstrom   <i>With max. oil flow</i>	400 l/min	800 l/min

#### 2. Gang | *2nd gear*

Max. Drehmoment   <i>Max. torque</i>	47 kNm	59 kNm
Bei max. Betriebsdruck   <i>At max. pressure</i>	320 bar	320 bar
Max. Drehzahl   <i>Max. speed</i>	39 1/min	69 1/min
Bei max. hydr. Volumenstrom   <i>With max. oil flow</i>	400 l/min	800 l/min

Max. hydraulische Leistungsaufnahme <i>Max. hydraulic power at rotary drive</i>	213 kW	430 kW
--	--------	--------

Max. Zugkraft   <i>Pulling force</i>	350 kN	500 kN
--------------------------------------	--------	--------

Bergekraft   <i>Recovery force</i>	500 kN	700 kN
------------------------------------	--------	--------

Betonierdurchgang   <i>Concrete passage way</i>	100 mm	125 mm
---	--------	--------

Abtriebsanschluss <i>Output flange</i>	MB 100-F: 150 mm, 8-kt.-Vaterteil <i>150 mm, octag. male part</i>	254 mm, CFA Verbinder <i>254 mm, CFA adapter</i>
---	--	---

DTH-Anschluss   <i>DTH flange</i>	6 5/8" - Mutterteil   <i>female part</i>	-
-----------------------------------	--	---

Gesamtgewicht ohne ACS   <i>Total weight w/o ACS</i>	2.800 kg / 3.300 kg	4.000 kg
--	---------------------	----------

Gesamtgewicht mit ACS   <i>Total weight with ACS</i>	3.100 kg / 3.600 kg	4.300 kg
--	---------------------	----------

Transportgewicht ohne ACS (mit Ständer) <i>Transport weight w/o ACS (with transport support)</i>	3.200 kg / 3.700 kg	4.700 kg
---	---------------------	----------

Transportgewicht mit ACS (mit Ständer) <i>Transport weight with ACS (with transport support)</i>	3.500 kg / 4.000 kg	5.000 kg
---	---------------------	----------

Max. Höhe ohne ACS   <i>Max. height w/o ACS</i>	2.660 mm / 2.740 mm	3.320 mm
---	---------------------	----------

Max. Höhe mit ACS   <i>Max. height with ACS</i>	3.360 mm	3.800 mm
---	----------	----------

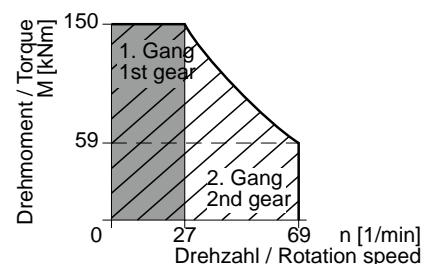
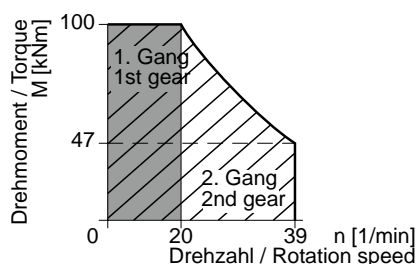

Drehmoment nominal, nicht maßstäblich | *Nominal torque values, not to scale*

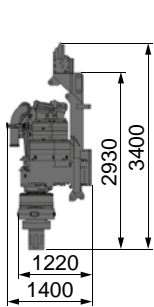
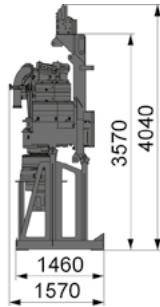
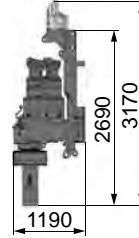
**MB 185-CFA**
**MB 185-SCM**

 Breite | *width* = 1.120 mm

 Breite | *width* = 1.630 mm

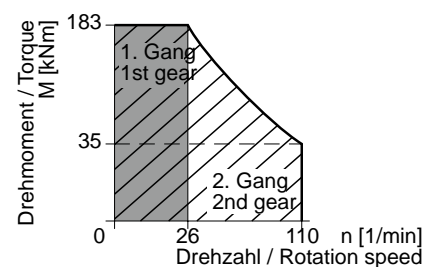
 Breite | *width* = 1.120 mm

 Breite | *width* = 1.630 mm

Technische Daten   <i>Technical Specifications</i>	MB 185-CFA	MB 185-SCM
<b>1. Gang   1st gear</b>		
Max. Drehmoment   <i>Max. torque</i>	183 kNm	183 kNm
Max. Drehzahl   <i>Max. speed</i>	26 1/min	26 1/min
<b>2. Gang   2nd gear</b>		
Max. Drehmoment   <i>Max. Torque</i>	35 kNm	35 kNm
Max. Drehzahl   <i>Max. speed</i>	110 1/min	110 1/min
Bei max. Betriebsdruck   <i>At max. pressure</i>	350 bar	350 bar
Bei max. hydr. Volumenstrom   <i>With max. oil flow</i>	850 l/min	850 l/min
Max. hydr. Leistungsaufnahme <i>Max. hydraulic power at rotary drive</i>	444 kW	444 kW
Max. Zugkraft   <i>Max. pulling force</i>	500 kN	500 kN
Bergekraft   <i>Recovery force</i>	600 kN	600 kN
Betonierdurchgang   <i>Concrete passage way</i>	120 mm	50 mm
Abtriebsanschluss <i>Output flange</i>	254-CFA	8 kt-MT-SW175
Gesamtgewicht ohne ACS   <i>Total weight w/o ACS</i>	4.600 kg	4.300 kg
Gesamtgewicht mit ACS   <i>Total weight with ACS</i>	4.900 kg	4.600 kg
Transportgewicht ohne ACS (mit Ständer) <i>Transport weight w/o ACS (with transport support)</i>	5.300 kg	5.000 kg
Transportgewicht mit ACS (mit Ständer) <i>Transport weight with ACS (with transport support)</i>	5.600 kg	5.300 kg
Max. Transporthöhe ohne ACS <i>Max. transport height w/o ACS</i>	3.570 mm	3.570 mm
Max. Transporthöhe mit ACS <i>Max. transport height with ACS</i>	4.040 mm	4.040 mm



 Drehmoment nominal, nicht maßstäblich | *Nominal torque values, not to scale*

# Technische Spezifikationen Technical Specifications

DKS 50/100 T

DKS 50/100 S

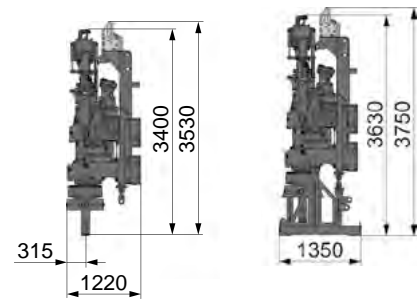
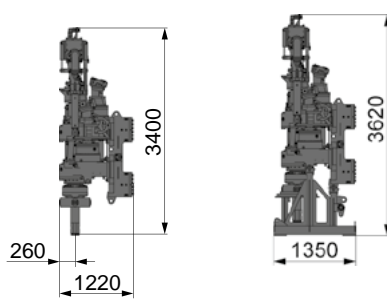
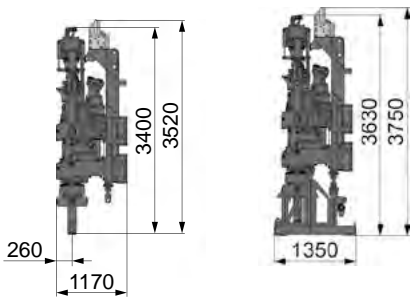
DKS 50/140 T



Breite | *width* = 1.520 mm    Breite | *width* = 1.840 mm

Technische Daten   <i>Technical Specifications</i>	DKS 50/100 T	DKS 50/100 S	DKS 50/140 T
<b>Rohr – 1. Gang   <i>Casing – 1st gear</i></b>			
Max. Drehmoment   <i>Max. torque</i>	80 kNm	100 kNm	141 kNm
Bei max. Betriebsdruck   <i>At max. pressure</i>	320 bar	320 bar	320 bar
Max. Drehzahl   <i>Max. speed</i>	25 1/min	20 1/min	13 1/min
Bei max. hydr. Volumenstrom   <i>At max. oil flow</i>	400 l/min	400 l/min	400 l/min
<b>Rohr – 2. Gang   <i>Casing – 2nd gear</i></b>			
Drehmoment   <i>Torque</i>	47 kNm	47 kNm	67 kNm
Max. Drehzahl   <i>Max. speed</i>	39 1/min	39 1/min	27 1/min
<b>Schnecke – 1. Gang   <i>Auger – 1st gear</i></b>			
Max. Drehmoment   <i>Max. torque</i>	50 kNm	50 kNm	50 kNm
Bei max. Betriebsdruck   <i>At max. pressure</i>	320 bar	320 bar	320 bar
Max. Drehzahl   <i>Max. speed</i>	41 1/min	41 1/min	41 1/min
Bei max. hydr. Volumenstrom   <i>At max. oil flow</i>	400 l/min	400 l/min	400 l/min
<b>Schnecke – 2. Gang   <i>Auger – 2nd gear</i></b>			
Drehmoment   <i>Torque</i>	28 kNm	28 kNm	28 kNm
Max. Drehzahl   <i>Max. speed</i>	65 1/min	65 1/min	65 1/min
Relativ-Verschiebung   <i>Relative movement</i>	400 mm	400 mm	400 mm
Max. Zugkraft   <i>Max. pulling force</i>	500 kN	500 kN	500 kN
Betonierdurchgang   <i>Concrete passage way</i>	100 mm	100 mm	100 mm
Abtriebsanschluss <i>Output flange</i>	150 mm 8-kt. - Vatterteil <i>150 mm, octag. male part</i>	150 mm 8-kt. - Vatterteil <i>150 mm, octag. male part</i>	150 mm 8-kt. - Vatterteil <i>150 mm, octag. male part</i>
Gesamtgewicht ohne ACS   <i>Total weight w/o ACS</i>	4.700 kg	4.600 kg	5.000 kg
Gesamtgewicht mit ACS   <i>Total weight with ACS</i>	5.000 kg	–	5.300 kg
Transportgewicht ohne ACS (mit Ständer) <i>Transport weight w/o ACS (with transport support)</i>	5.400 kg	5.300 kg	5.600 kg
Transportgewicht mit ACS (mit Ständer) <i>Transport weight with ACS (with transport support)</i>	5.700 kg	–	5.900 kg
Max. Höhe ohne ACS   <i>Max. height w/o ACS</i>	3.500 mm	3.500 mm	3.400 mm
Max. Höhe mit ACS   <i>Max. height with ACS</i>	3.620 mm	3.730 mm	3.630 mm

DKS 50/100: Rohr | *Casing*

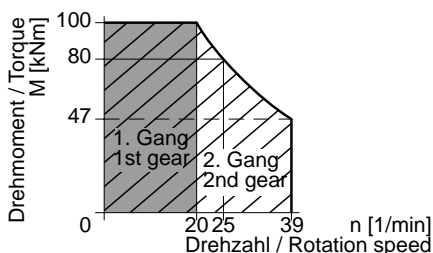

DKS 50/100: Schnecke | *Auger*

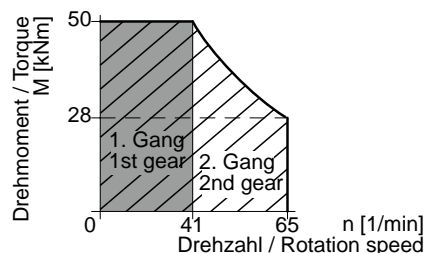

DKS 50/140: Rohr | *Casing*

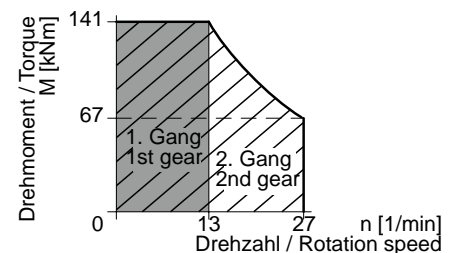

Drehmoment nominal, nicht maßstäblich | *Nominal torque values, not to scale*

DKS 50/140 S

DKS 70/140 T

DKS 70/140 S

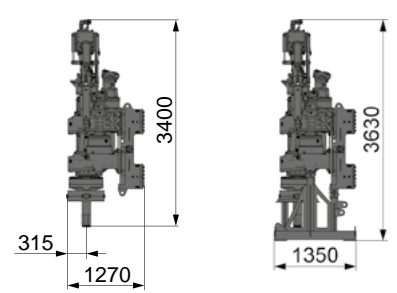
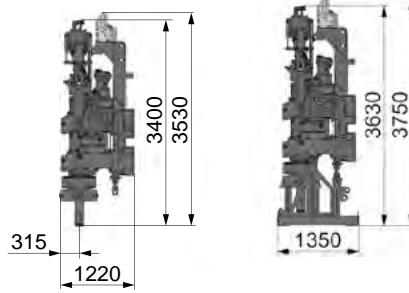
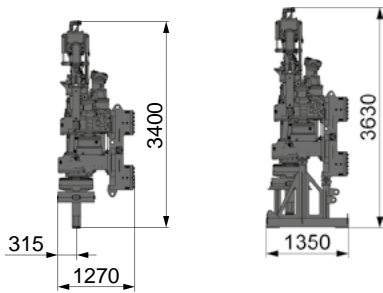

Breite | width = 1.520 mm    Breite | width = 1.840 mm

Technische Daten   <i>Technical Specifications</i>	DKS 50/140 S	DKS 70/140 T	DKS 70/140 S
<b>Rohr – 1. Gang   <i>Casing – 1st gear</i></b>			
Max. Drehmoment   <i>Max. torque</i>	141 kNm	141 kNm	141 kNm
Bei max. Betriebsdruck   <i>At max. pressure</i>	320 bar	320 bar	320 bar
Max. Drehzahl   <i>Max. speed</i>	13 1/min	13 1/min	13 1/min
Bei max. hydr. Volumenstrom   <i>At max. oil flow</i>	400 l/min	400 l/min	400 l/min
<b>Rohr – 2. Gang   <i>Casing – 2nd gear</i></b>			
Drehmoment   <i>Torque</i>	67 kNm	67 kNm	67 kNm
Max. Drehzahl   <i>Max. speed</i>	27 1/min	27 1/min	27 1/min
<b>Schnecke – 1. Gang   <i>Auger – 1st gear</i></b>			
Max. Drehmoment   <i>Max. torque</i>	50 kNm	70 kNm	70 kNm
Bei max. Betriebsdruck   <i>At max. pressure</i>	320 bar	320 bar	320 bar
Max. Drehzahl   <i>Max. speed</i>	41 1/min	27 1/min	27 1/min
Bei max. hydr. Volumenstrom   <i>At max. oil flow</i>	400 l/min	400 l/min	400 l/min
<b>Schnecke – 2. Gang   <i>Auger – 2nd gear</i></b>			
Drehmoment   <i>Torque</i>	28 kNm	40 kNm	40 kNm
Max. Drehzahl   <i>Max. speed</i>	65 1/min	46 1/min	46 1/min
Relativ-Verschiebung   <i>Relative movement</i>	400 mm	400 mm	400 mm
Max. Zugkraft   <i>Max. pulling force</i>	500 kN	500 kN	500 kN
Betonierdurchgang   <i>Concrete passage way</i>	100 mm	100 mm	100 mm
Abtriebsanschluss <i>Output flange</i>	150 mm 8-kt. - Vaterteil <i>150 mm, octag. male part</i>	150 mm 8-kt. - Vaterteil <i>150 mm, octag. male part</i>	150 mm 8-kt. - Vaterteil <i>150 mm, octag. male part</i>
Gesamtgewicht ohne ACS   <i>Total weight w/o ACS</i>	4.900 kg	5.100 kg	5.000 kg
Gesamtgewicht mit ACS   <i>Total weight with ACS</i>	–	5.400 kg	–
Transportgewicht ohne ACS (mit Ständer) <i>Transport weight w/o ACS (with transport support)</i>	5.500 kg	5.700 kg	5.600 kg
Transportgewicht mit ACS (mit Ständer) <i>Transport weight with ACS (with transport support)</i>	–	6.000 kg	–
Max. Höhe ohne ACS   <i>Max. height w/o ACS</i>	3.400 mm	3.400 mm	3.400 mm
Max. Höhe mit ACS   <i>Max. height with ACS</i>	3.600 mm	3.750 mm	3.630 mm

DKS 50/140: Schnecke | *Auger*

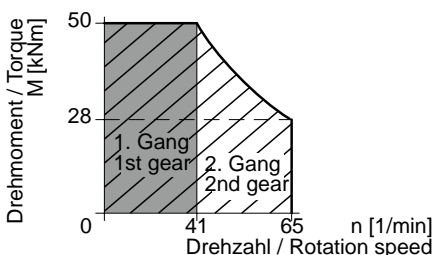

DKS 70/140: Rohr | *Casing*

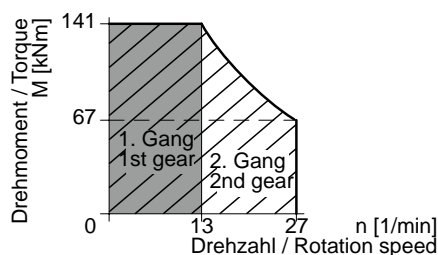

DKS 70/140: Schnecke | *Auger*

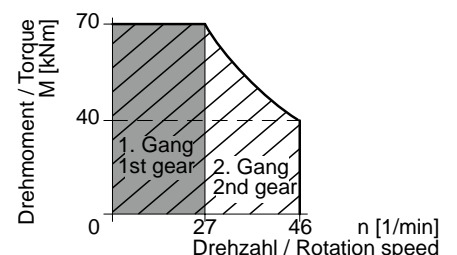

Drehmoment nominal, nicht maßstäblich | *Nominal torque values, not to scale*

# Technische Spezifikationen Technical Specifications

DKS 100/200-02

DKS 110/240

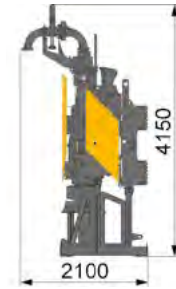
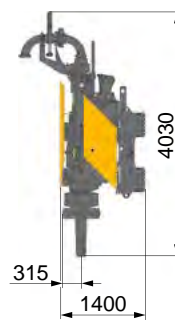
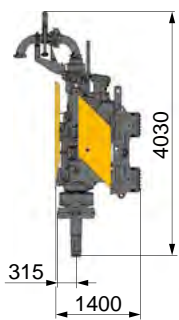

Breite | *width* = 1.680 mm

Breite | *width* = 1.860 mm

Breite | *width* = 1.680 mm

Breite | *width* = 1.860 mm

Technische Daten   <i>Technical Specifications</i>	DKS 100/200-02	DKS 110/240
<b>Rohr – 1. Gang   <i>Casing – 1st gear</i></b>		
Max. Drehmoment   <i>Max. torque</i>	200 kNm	240 kNm
Bei max. Betriebsdruck   <i>At max. pressure</i>	320 bar	350 bar
Max. Drehzahl   <i>Max. speed</i>	10 1/min	10 1/min
Bei max. hydr. Volumenstrom   <i>At max. oil flow</i>	425 l/min	425 l/min
<b>Rohr – 2. Gang   <i>Casing – 2nd gear</i></b>		
Drehmoment   <i>Torque</i>	100 kNm	101 kNm
Max. Drehzahl   <i>Max. speed</i>	20 1/min	19 1/min
<b>Schnecke – 1. Gang   <i>Auger – 1st gear</i></b>		
Max. Drehmoment   <i>Max. torque</i>	100 kNm	110 kNm
Bei max. Betriebsdruck   <i>At max. pressure</i>	320 bar	350 bar
Max. Drehzahl   <i>Max. speed</i>	20 1/min	20 1/min
Bei max. hydr. Volumenstrom   <i>At max. oil flow</i>	400 l/min	400 l/min
<b>Schnecke – 2. Gang   <i>Auger – 2nd gear</i></b>		
Drehmoment   <i>Torque</i>	50 kNm	45 kNm
Max. Drehzahl   <i>Max. speed</i>	40 1/min	40 1/min
Relativ-Verschiebung   <i>Relative movement</i>	500 mm	500 mm
Max. Zugkraft   <i>Max. pulling force</i>	530 kN	530 kN
Betonierdurchgang   <i>Concrete passage way</i>	125 mm	125 mm
Abtriebsanschluss <i>Output flange</i>	175 mm 8-kt. - Vaterteil <i>175 mm, octag. male part</i>	175 mm 8-kt. - Vaterteil <i>175 mm, octag. male part</i>
Gesamtgewicht   <i>Total weight</i>	6.800 kg	6.800 kg
Transportgewicht (mit Ständer)   <i>Transport weight w/o ACS (with transport support)</i>	7.400 kg	7.400 kg
Transporthöhe   <i>Transport height</i>	4.150 mm	4.150 mm

DKS 100/200-02: Rohr | *Casing* Schnecke | *Auger*

DKS 110/240: Rohr | *Casing* Schnecke | *Auger*

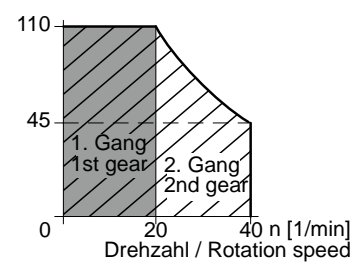
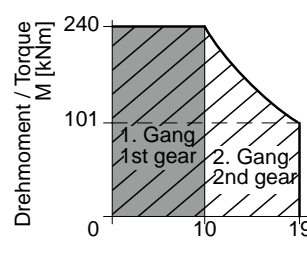
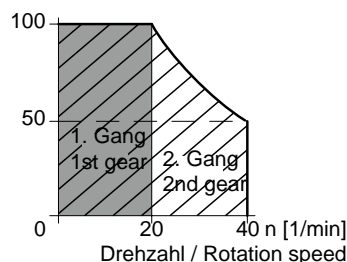
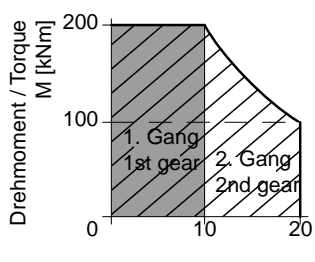

Drehmoment nominal, nicht maßstäblich | *Nominal torque values, not to scale*

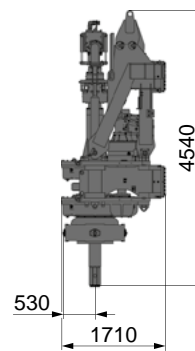
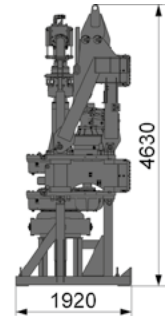
Breite | *width* = 2.070 mmBreite | *width* = 2.240 mm**Technische Daten | Technical Specifications****DKS 150/300****Rohr – 1. Gang | Casing – 1st gear**

Max. Drehmoment   <i>Max. torque</i>	274 kNm
Bei max. Betriebsdruck   <i>At max. pressure</i>	320 bar
Max. Drehzahl   <i>Max. speed</i>	11 1/min
Bei max. hydr. Volumenstrom   <i>At max. oil flow</i>	545 l/min

**Rohr – 2. Gang | Casing – 2nd gear**

Drehmoment   <i>Torque</i>	124 kNm
Max. Drehzahl   <i>Max. speed</i>	22 1/min

**Schnecke – 1. Gang | Auger – 1st gear**

Max. Drehmoment   <i>Max. torque</i>	152 kNm
Bei max. Betriebsdruck   <i>At max. pressure</i>	320 bar
Max. Drehzahl   <i>Max. speed</i>	15 1/min
Bei max. hydr. Volumenstrom   <i>At max. oil flow</i>	400 l/min

**Schnecke – 2. Gang | Auger – 2nd gear**

Drehmoment   <i>Torque</i>	69 kNm
Max. Drehzahl   <i>Max. speed</i>	29 1/min

Relativ-Verschiebung   <i>Relative movement</i>	700 mm
---	--------

Max. Zugkraft   <i>Max. pulling force</i>	800 kN
---	--------

Betonierdurchgang   <i>Concrete passage way</i>	125 mm
---	--------

Abtriebsanschluss   <i>Output flange</i>	190 mm, 8-kt. - Vaterteil   <i>190 mm, octag. male part</i>
--	---

Gesamtgewicht   <i>Total weight</i>	10.500 kg
-------------------------------------	-----------

Transportgewicht (mit Ständer) <i>Transport weight (with transport support)</i>	11.700 kg
--	-----------

Transporthöhe   <i>Transport height</i>	4.630 mm
---	----------

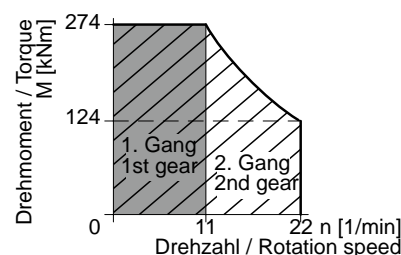
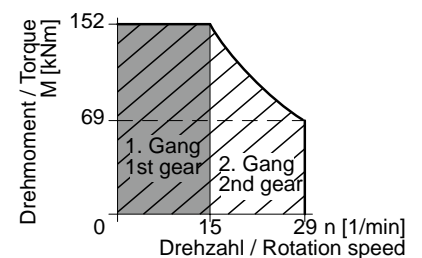
**Rohr | Casing****Schnecke | Auger**Drehmoment nominal, nicht maßstäblich | *Nominal torque values, not to scale*

# Technische Spezifikationen Technical Specifications

KDK für Kelly- oder CFA-Verfahren | *KDK for Kelly or CFA system*

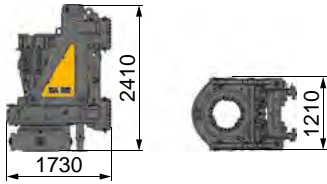

Schaltgetriebe <i>Multi gear rotary drive</i>	KDK 200 S-R1	KDK 240 S-R1	KDK 280 S-R1
Starrmäklerinrichtung <i>Fixed leader rig</i>	RG 18 S, RG 22 S	RG 27 S, RG 25 SC, RG 22 S	RG 27 S, RG 25 SC
<b>1. Gang   1st gear</b>			
Max. Drehmoment / Drehzahl <i>Max. torque / speed</i>	201 kNm / 17 1/min	240 kNm / 15 1/min	282 kNm / 12 1/min
Drehmoment / max. Drehzahl <i>Torque / max. speed</i>	124 kNm / 23 1/min	124 kNm / 23 1/min	124 kNm / 23 1/min
<b>2. Gang   2nd gear</b>			
Max. Drehmoment / Drehzahl <i>Max. torque / speed</i>	98 kNm / 36 1/min	117 kNm / 30 1/min	138 kNm / 25 1/min
Drehmoment / max. Drehzahl <i>Torque / max. speed</i>	60 kNm / 48 1/min	60 kNm / 48 1/min	60 kNm / 48 1/min
Gesamtgewicht   <i>Total weight</i>	5.100 kg	5.100 kg	5.100 kg

Drehmoment / Torque  
M [kNm]

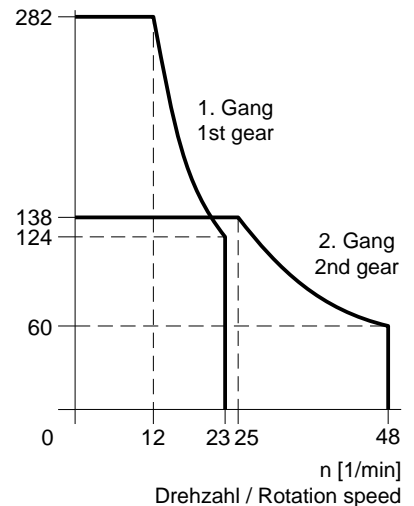
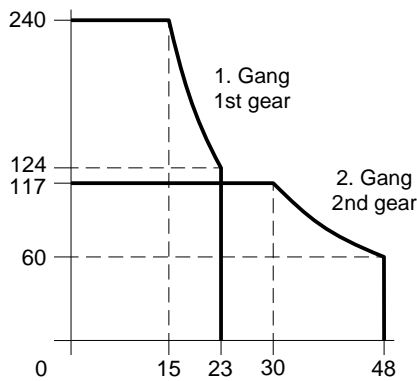
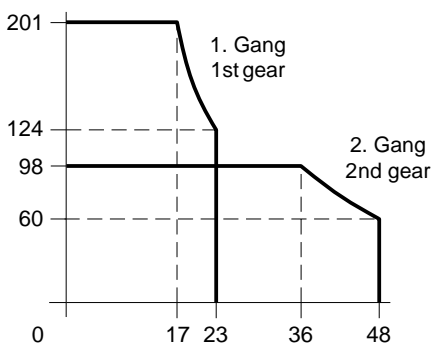

Drehmoment nominal, nicht maßstäblich  
*Nominal torque values, not to scale*

# Technische Spezifikationen

## Technical Specifications

### MSM Multi Shaft Mixing System

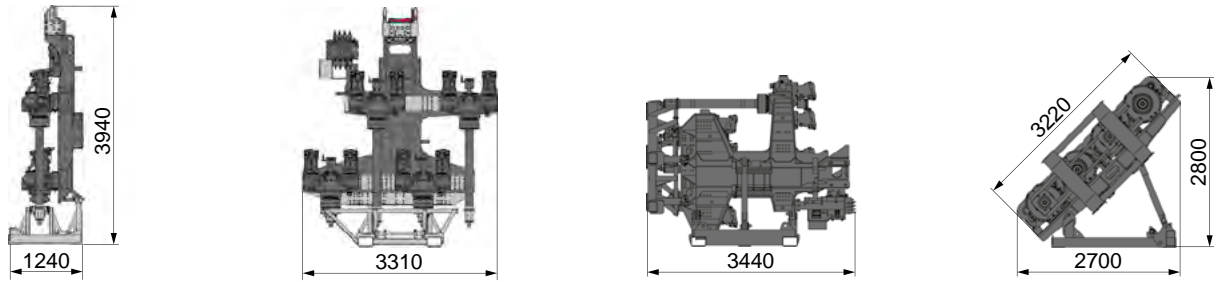

Technische Daten <i>Technical Specifications</i>	CMD-65/4	CMD-65/3	CMD-65/2
	Mischantrieb 4-fach <i>Column Mixing Drive Quadruple</i>	Mischantrieb 3-fach <i>Column Mixing Drive Triple</i>	Mischantrieb 2-fach <i>Column Mixing Drive Double</i>
<b>1. Gang   1st gear</b>			
Max. Drehmoment   <i>Max. Torque</i>	65,2 kNm	65,2 kNm	65,2 kNm
Max. Geschwindigkeit   <i>Max. Speed</i>	16 1/min	22 1/min	26 1/min
<b>2. Gang   2nd gear</b>			
Max. Drehmoment   <i>Max. Torque</i>	14,5 kNm	14,5 kNm	14,5 kNm
Max. Geschwindigkeit   <i>Max. Speed</i>	74 1/min	96 1/min	118 1/min
Max. Rückzugskraft   <i>Max. retraction force</i>	630 kN	630 kN	630 kN
Max. Hydraulikdruck <i>Max. hydraulic pressure (per systeme)</i>	320 bar	320 bar	320 bar
Max. Hydraulikdurchfluss <i>Max. hydraulic flow (per system)</i>	840 l/min	840 l/min	680 l/min
Max. Hydraulikdurchfluss <i>Max. hydraulic flow (per RH 65 X)</i>	210 l/min	280 l/min	340 l/min
Leistung max.   <i>Power max. (per RH 65 X)</i>	112 kW	150 kW	180 kW
Gesamtgewicht ohne ACS   <i>Total weight w/o ACS</i>	6.600 kg	5.700 kg	4.800 kg
Gesamtgewicht mit ACS   <i>Total weight with ACS</i>	6.900 kg	6.000 kg	5.100 kg
Transportgewicht ohne ACS (mit Ständer) <i>Transport weight w/o ACS (with transport support)</i>	8.000 kg	7.100 kg	6.200 kg
Transportgewicht mit ACS (mit Ständer) <i>Transport weight with ACS (with transport support)</i>	8.300 kg	7.400 kg	6.500 kg
Max. Höhe ohne ACS   <i>Max. height w/o ACS</i>	3.470 mm	3.470 mm	3.470 mm
Max. Höhe mit ACS   <i>Max. height with ACS</i>	3.940 mm	3.940 mm	3.940 mm

CMD-65/4

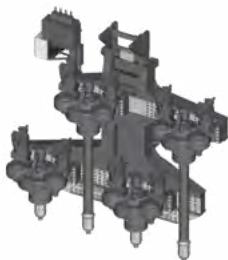

CMD-65/3

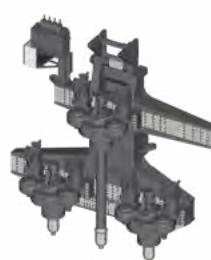

CMD-65/2



**International Service Hotline  
+800 1000 1200\***

**+49 8252 97-2888  
BMA-Service@bauer.de**

\*toll-free number, where available

**24/7**



**RTG Rammtechnik**



**BAUER Maschinen GmbH  
BAUER-Strasse 1  
86529 Schrobenhausen  
Germany  
Phone: +49 8252 97-0  
rtg@bauer.de  
www.rtg-rammtechnik.de**

Konstruktionsentwicklungen und Prozessverbesserungen können Aktualisierungen und Änderungen von Spezifikation und Materialien ohne vorherige Ankündigung oder Haftung erforderlich machen. Die Abbildungen enthalten möglicherweise optionale Ausstattung und zeigen nicht alle möglichen Konfigurationen. Diese Angaben und die technischen Daten haben ausschließlich Informationscharakter. Irrtum und Druckfehler vorbehalten.

Design developments and process improvements may require the specification and materials to be updated and changed without prior notice or liability. Illustrations may include optional equipment and not show all possible configurations. These and the technical data are provided as indicative information only, with any errors and misprints reserved.