

BAUER BG 26

Bohrgerät
Trägergerät BT 70

KellyLine



Bauer-Bohrgeräte KellyLine

*Perfektion entsteht
wenn man nichts mehr weglassen kann.*

Tiefe unverrohrte Bohrungen stabilisiert mit Stützflüssigkeit, oder die Herstellung von verrohrten Bohrungen mit angebautem Drehgetriebe oder mit hydraulischer Verrohrungsanlage im Kellybohrverfahren. Falls diese Arbeiten zu Ihren Hauptaufgaben gehören, dann ist das Bohrgerät der KellyLine die Lösung. Die Geräte der KellyLine sind speziell für diesen Zweck angepasst und somit perfekt für das Kellybohren.

Sie erhalten überlegene Bauer Leistung und die bekannte Bauer Haltbarkeit zu erschwinglichen Kosten für Kauf und Betrieb. Wie wir das machen? Durch den Einsatz modernster Technik, auf nicht weniger als das Wesentliche reduziert.



- Langer Mast für größere Bohrtiefen
- Großer Bohrachsabstand für große Bohrdurchmesser
- Ausgewogenes Konzept für hohe Produktivität und wirtschaftlichen Betrieb
- Hydrauliksystem für hohe dynamische Leistung
- Einfache Handhabung, einfache Wartung
- Variables Transportkonzept

Das Bohrgerät BG 26 KellyLine (BT 70)

Maximale Gerätekonfiguration

Bohrdurchmesser:	2.500 mm
Bohrtiefe:	77,0 m
Drehmoment:	264 kNm
Motorleistung:	CAT C9.3
	280 kW @ 1.800 U/min
Höhe:	25,1 m

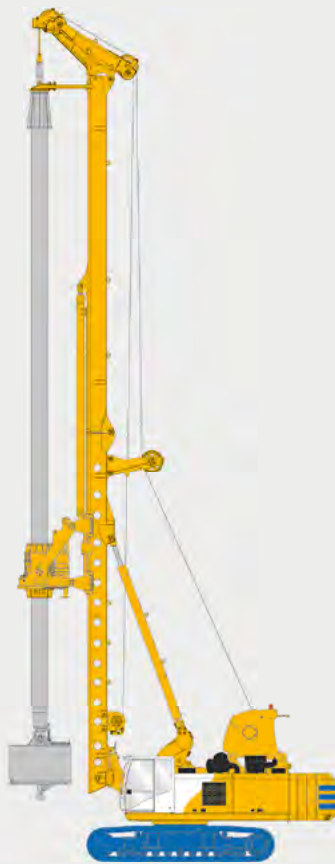

BG 38
BS 80



- 1 Unterwagen
- 2 Oberwagen
- 3 Hauptwinde
- 4 Hilfswinde
- 5 Kinematiksystem
- 6 Mast
- 7 Vorschubzylinder
- 8 Mastkopf
- 9 obere Kellyführung
- 10 Kellystange
- 11 Drehgetriebe (KDK)
- 12 Bohrwerkzeug

Kinematiksystem

- Erprobtes Bauer Kinematiksystem mit Stützbock und Nackenzylinder für höchste Stabilität
- Schwerlastgrundrahmen, optimiert zum Geräteanbau
- Umgedreht verbaute Nackenzylinder für schnelles Auf- und Abrüsten
- Stufenbolzen vereinfachen die Rüstarbeiten zusätzlich



Drehgetriebe KDK

- Hohe dynamische Leistung
- Robustes Konstantgetriebe mit hoher mechanischer und hydraulischer Effizienz
- Drei einstellbare Betriebsmodi zur Anpassung an verschiedene Bodenverhältnisse und Kellystangen
- Schutz des Drehgetriebes durch ein integriertes Kellydämpfungssystem
- Benutzerfreundlicher Anbau des Drehgetriebes

Winden

- Hohe, gemessene effektive Windenzugkraft und Windengeschwindigkeit
- Auslegung für schweren Dauerbetrieb (Windenkl. M6 / L3 / T5)
- 1-lagiger Windenbetrieb bis BK 260/394/3/30 (Standardmast)
- Windentrommel mit Spezialrillung und Seilandrückrolle für reduzierten Seilverschleiß
- Bolzenverbindung für einfache Montage und Demontage der Winden am Mast
- Transparentring für einfache Ölstandüberprüfung



Unterwagen

- Stabile Bauer-Konstruktion für 360° Aktionsradius
- Hydraulisch teleskopierbar
- Aufnahme hoher Kippmomente durch große Aufstandsfläche
- Hohe Zugkräfte



Moderne, ergonomische Kabine

- FOPS Standard
- Bauer Komfortkabine erfüllt höchste Komfortstandards
- Hochauflösender 7" Farbbildschirm
- Übersichtliche Anordnung der Instrumente und Anzeigen
- Ausgezeichnete Sicht auf die Bohrstelle
- Einfache Bedienung

Leistungsstarker CAT Motor

- Entspricht den Abgasnormen Stage III A / Tier 3, China Stage III oder Stage V / Tier 4 final
- Geringer Kraftstoffverbrauch durch optimale Auslegung des Hydrauliksystems
- Niedrige Lärmemissionen durch geschickte Dämmungsinstallation
- Weltweit verfügbares CAT- Servicepartnernetz
- Gesamte Abgasaufbereitung geschützt im Oberwagen



Sicherheitsausrüstungen

- Integrierte Serviceplattform für einfache und sichere Wartung
- Wartungsarbeiten werden vom Boden oder von der Plattform aus durchgeführt
- Hydraulikanschlüsse des Drehgetriebes können vom Boden aus montiert werden
- Variabel stapelbare Gegengewichte
- Patentiertes Mastneigungs-Anzeigesystem
- Permanente Kontrolle der Mastneigung für Gerätefahrer und Einweiser



Endkontrolle und Testlauf

- Umfassendes Bauer Testprogramm
- Optimale Einstellung und Kalibrierung aller Hauptfunktionen
- Heat-Transfer Test
- Lärmemissionsmessungen
- Messung der elektromagnetischen Verträglichkeit

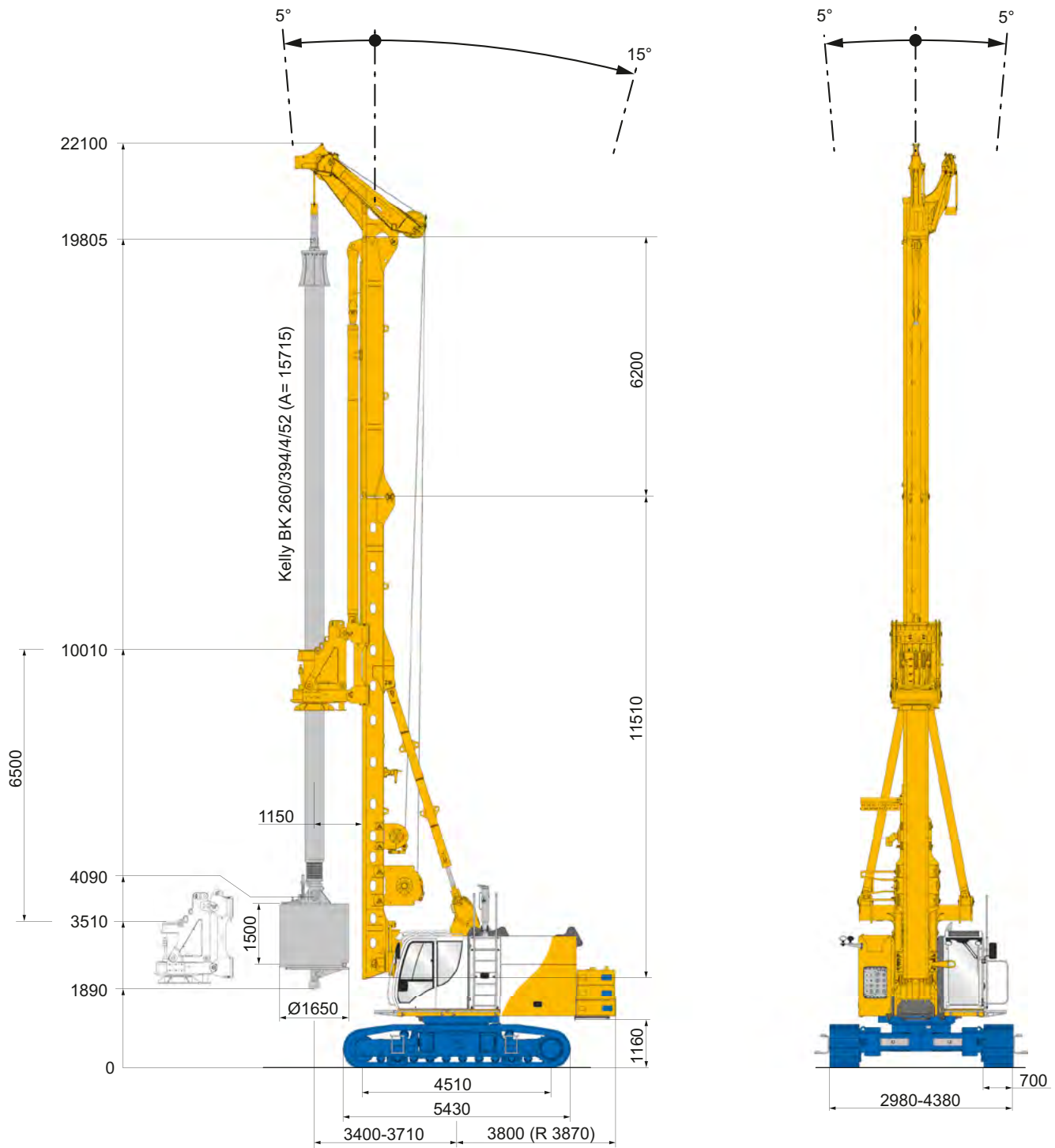

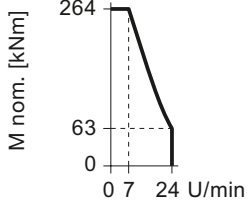
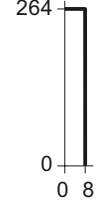
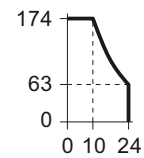
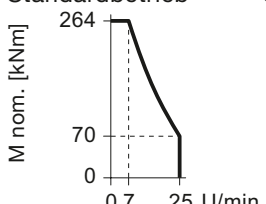

Einsatzgewicht ca. 81 t
(wie Darstellung)

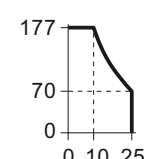
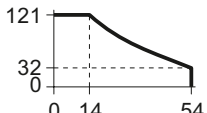
Drehgetriebe		KDK 260 K	KDK 260 S
Drehmoment (nominal) bei 350 bar		264	264 kNm
Max. Drehzahl		24	54 U/min
KDK 260 K	Standardbetrieb	U/min reduziert	M _D reduziert
Nicht maßstäblich			
KDK 260 S	1. Gang	2. Gang	1. Gang
Nicht maßstäblich	Standardbetrieb	U/min reduziert	M _D reduziert
			
			2. Gang
			Standardbetrieb
			
Vorschubzylinder			
Druckkraft / Zugkraft (effektiv)			200 / 270 kN
Druckkraft / Zugkraft (gemessen am Drehteller KDK)			260 / 210 kN
Geschwindigkeit (ab / auf)			4,0 / 5,0 m/min
Schnellgang (ab / auf)			20 / 20 m/min
Hauptwinde			M6 / L3 / T5
Zugkraft (1. Lage) effektiv / nominal			225 / 295 kN
Seildurchmesser			28 mm
Windengeschwindigkeit (max.)			80 m/min
Hilfswinde			M6 / L3 / T5
Zugkraft (1. Lage) effektiv / nominal			80 / 100 kN
Seildurchmesser			20 mm
Windengeschwindigkeit (max.)			55 m/min
Trägergerät			BT 70
Motor		CAT C 9.3	CAT C 9.3
Nennleistung ISO 3046-1		280 kW	280 kW
		1.800 U/min	1.800 U/min
Abgasnormen nach EU 2016/1628		ORA *	Stage V
EPA/CARB			Tier 4 final
GB20891-2014		China Stage III	
Dieseltank/AdBlue		730 l / -	730 l / 34,5 l
Umgebungstemperatur unter Volllast bis zu			45° C
Schalldruckpegel in der Kabine (EN 16228, Anh. B)			LPA 80 dB (A)
Schallleistungspegel (2000/14/EG u. EN 16228, Anh. B)			LWA 109 dB (A)
Hydraulische Leistung (gemessen am Verteilerblock KDK)			195 kW
Hydraulikdruck			350 bar
Hydrauliktankvolumen			650 l
Unterwagen		UW 65	UW 80
Laufwerksklasse		B 6	B 7
Zugkraft effektiv / nominal		450 / 530 kN	520 / 440 kN

* Abgasnorm äquivalent Tier 3 / Stage III A

Trägergerät

Standard

- Abnehmbare Gegengewichte 7,5 t, **Abb. A**
- Motordiagnosesystem
- Trittroste vor und neben der Kabine
- Integrierte Serviceplattform
- Kamerasystem zur Rückraumüberwachung
- Mehrbereichsöl
- Bauer Komfortkabine (FOPS Standard), **Abb. B**
- Bordbeleuchtungssystem
- Klimaanlage
- Radio mit CD, MP3, USB und Bluetooth-Freisprecheinrichtung
- Verzurrungen an Raupenträgern
- Bordwerkzeugsatz

Optional

- Gegengewicht variabel erweiterbar (max. 14,9 t)
- Druckluftkompressor 1.000 l/min
- Zentralschmierung
- Bauer Service-Kit
- Kältepaket
- Standheizung inkl. Zeitschaltuhr
- Bioöl Befüllung für Hydraulikkreis
- Dachschutzgitter
- Frontschutzgitter
- Unterwagen UW 80
- 3-Steg Bodenplatten mit Breite 800 mm
- Schnellkupplungen für abbaubare Raupenträger
- Service-Werkzeug-Satz

Bohrgerätenbau

Standard

- Bauer V- Kinematik
- Mastkopf, geeignet für Bohrachsen 1.150 oder 1.350 mm, **Abb. C**
- Umgedreht eingebauter Vorschubzylinder
- Vorschub schnell / langsam
- Wirbel für Hauptseil
- Schwenkbarer Anschlagpunkt für Haupt- und Hilfswinde
- Transportstützen für Mastober- und Mastunterteil
- Einfädelhilfen für schnelles Abbolzen
- Stufenbolzen an allen Masttrennstellen
- Hydraulische Freilaufsteuerung

Optional

- Wirbel für Hilfsseil
- Obere Kellyführung
- Bohrachse 1.350 mm
- Verrohrungsanlagenanbau bis BV 1500 HD-07 (mit UW 80), **Abb. D**
- Schubstangen bis 1.900 mm

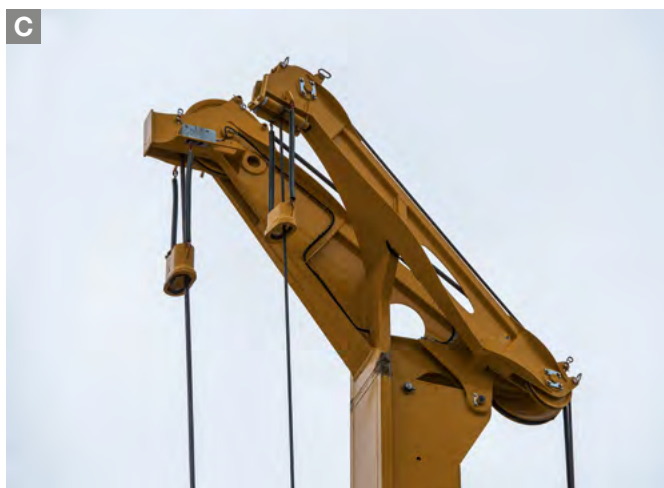
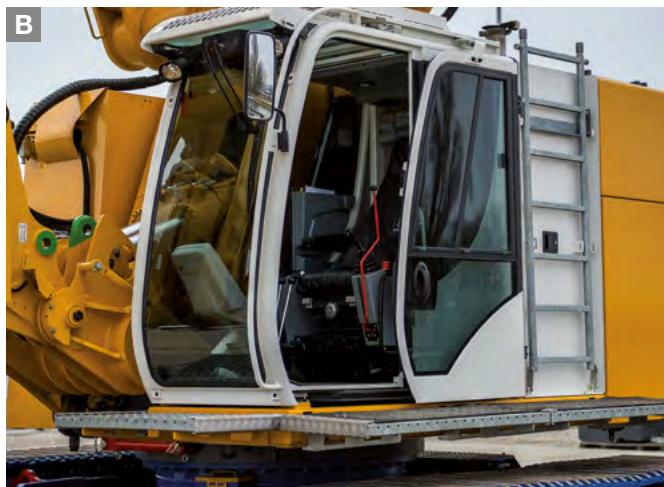

Drehgetriebe (KDK)

Standard

- Integriertes Kellydämpfungssystem
- Auswechselbare Kellyausrüstung KA 500/394
- Auswechselbare Mitnehmerleisten
- Hydraulische Verbindungen mit Schnellkupplungen
- 3 einstellbare Betriebsmodi
- Benutzerfreundlicher KDK-Anbau
- Gleitleisten sind ohne Demontage des Drehgetriebes auswechselbar
- Transportstützen
- Anschlagplatte
- Hebegeschirr

Optional

- Drehgetriebe KDK 260 S (Schaltgetr.)
- Kardangelenke
- Anbausatz Bremsmechanik für Automatikdrehteller, **Abb. E**
- Kellyausrüstung KA 500/419

Mess- und Steuerungstechnik

Standard

- Bauer Komfortbildschirm mit integrierter Diagnosefunktion, **Abb. F**
- Klartextanzeige von Fehlermeldungen
- Digitale Anzeige der Pumpendrucke
- Mastneigungsmessung in x/y Richtung (Anzeige digital/analog)
- Mastautomatik (automatische Vertikalstellung)
- Optische Mastneigungsanzeige
- Hydraulische Seilkraftmessung Hilfswinde
- Drehzahlmessung am KDK
- Hubendschalter für Haupt- und Hilfswinde
- Definierte KDK-Drehmomenteinstellung
- Kellybohrassistent
- Anpressdruckregelung Kelly
- Schockierassistent
- Ausschüttelassistent
- Ziehassistent für Bohrrohre
- Wirbelaufstellautomatik
- Elektronische Seilkraftmessung

Optional

- Übertragung der Maschinendaten (DTR-Modul)
- Schwenkwinkelanzeige Oberwagen



Bohrkapazitätenübersicht (unverrohrt)

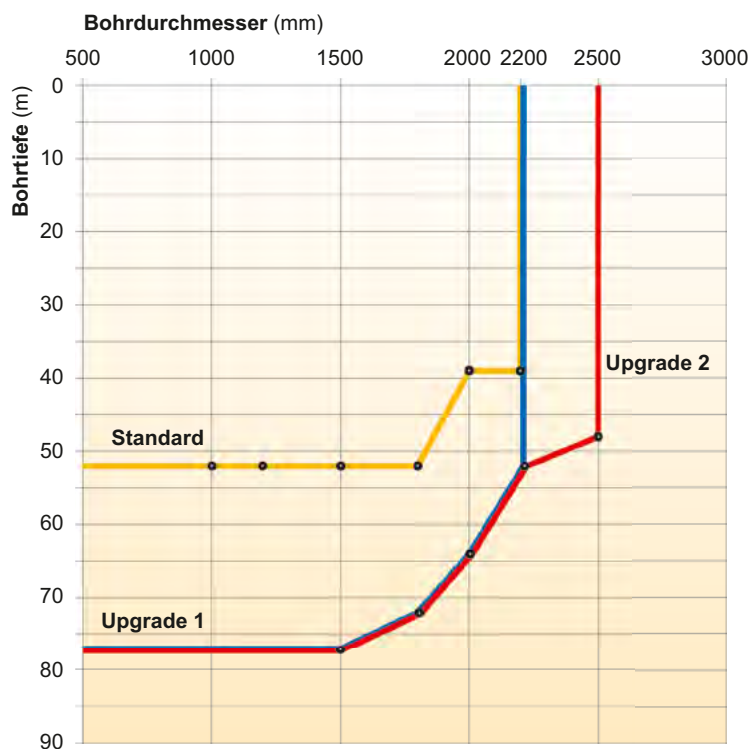

Gerätekonfigurationen

	Standard	Upgrade 1	Upgrade 2
Bohrachse	1.150 mm	1.150 mm	1.350 mm
Gegengewicht	7,5 t	12,5 t	14,9 t
Unterwagen	UW 65	UW 65	UW 80
Gesamthöhe	22,1 m	25,1 m	25,1 m
	Basismodell zum allseitigen Einsatz	für flüssigkeitsgestützte tiefe Bohrungen	für verrohrte Bohrungen (auch mit Verrohrungsmaschine)

Die Bohrdaten gelten für minimale Mastausladung und bei Verwendung von Bauer Werkzeugen.
Weitere Informationen auf Anfrage. Weitere Konfigurationen auf Anfrage möglich.

Standardkonfiguration

Bohrachse 1.150 mm

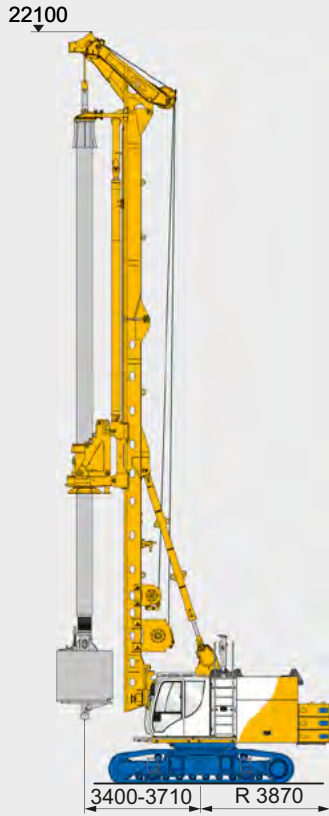

Upgrade 1

Bohrachse 1.150 mm

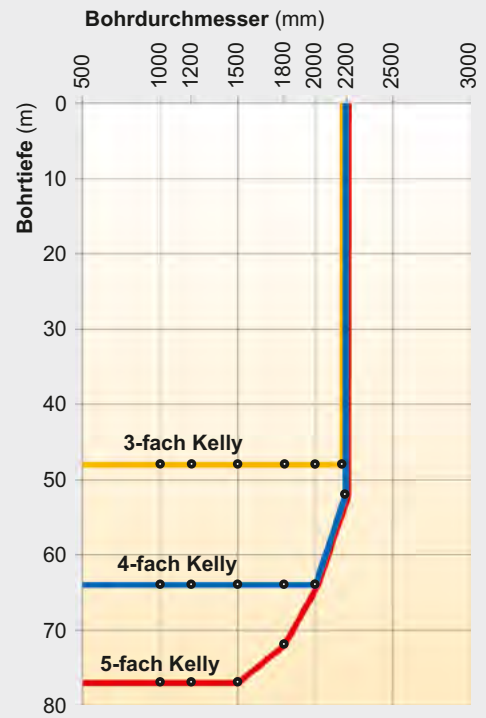
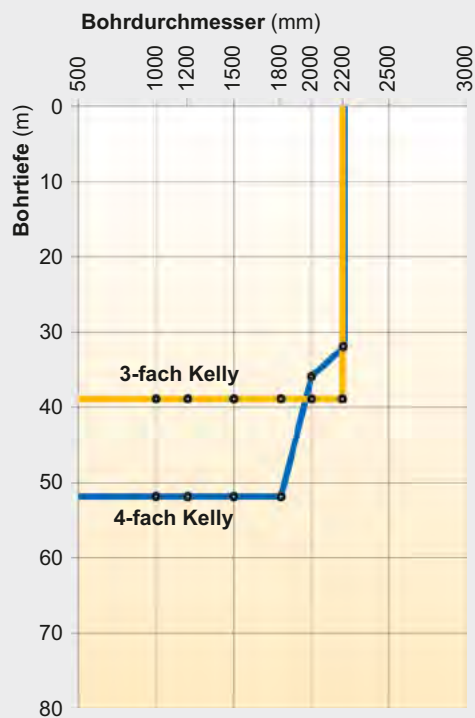
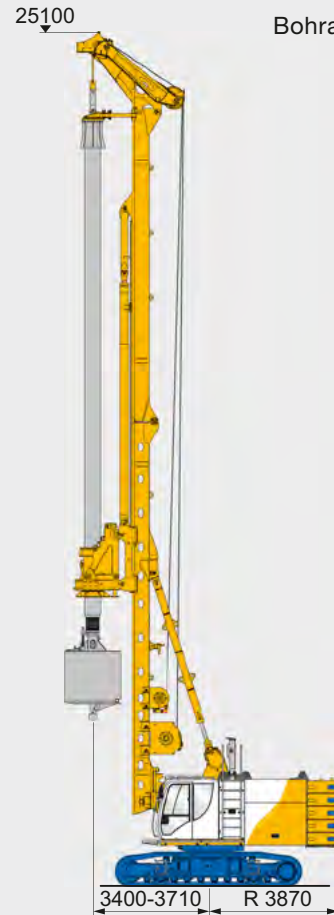

Standardkonfiguration mit Drehgetriebe KDK

Bohrachse 1.150 mm

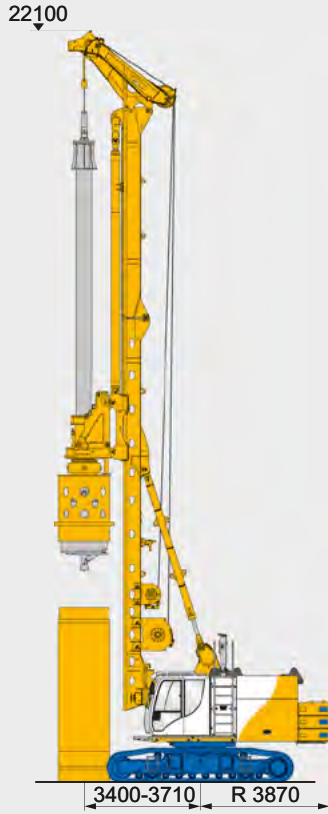

Upgrade 2 mit Drehgetriebe KDK

Bohrachse 1.350 mm

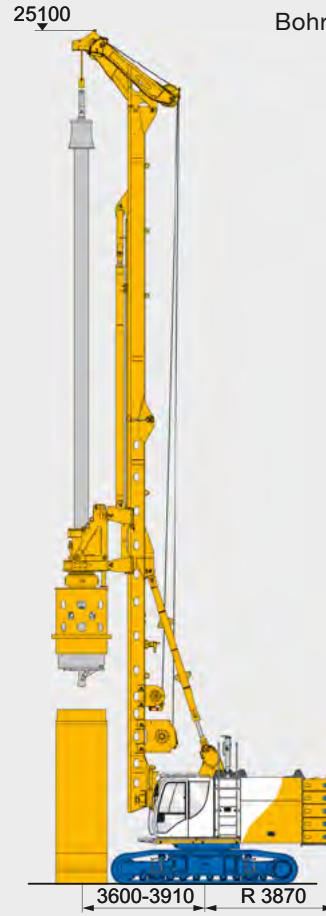

Länge des Bohrrohrs (m)

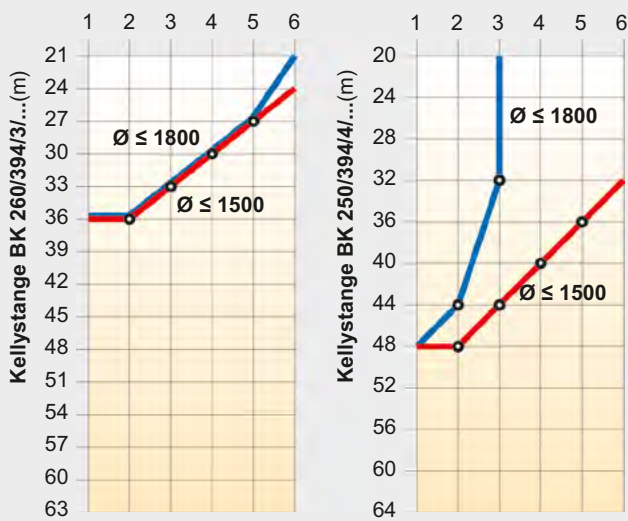

Länge des Bohrrohrs (m)

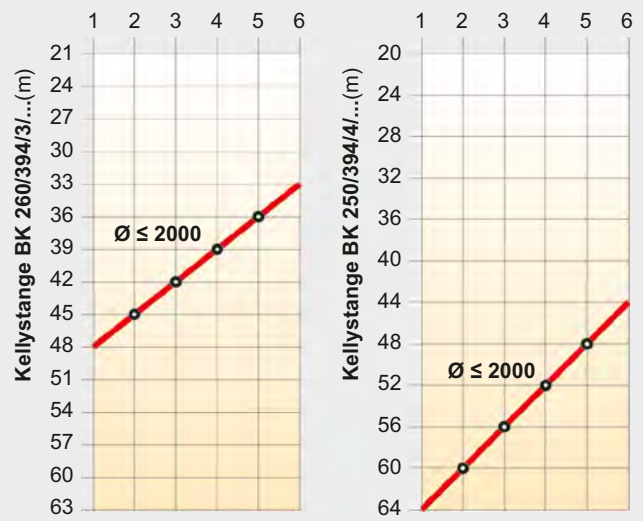

Standardkonfiguration mit Verrohrungsanlage

Bohrachse 1.150 mm

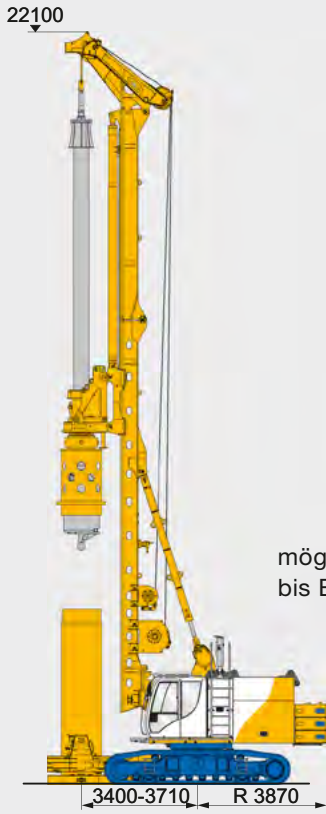

mögliche Anbauten:
bis BV 1300 L-03

Upgrade 2 mit Verrohrungsanlage

Bohrachse 1.350 mm

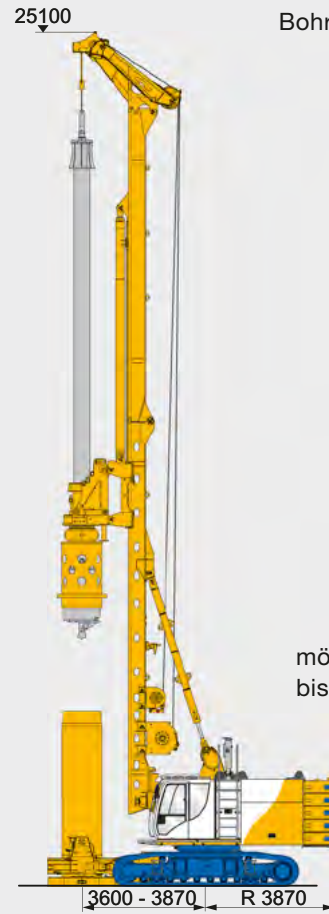

mögliche Anbauten:
bis BV 1500 HD-07

Länge des Bohrrohrs (m)

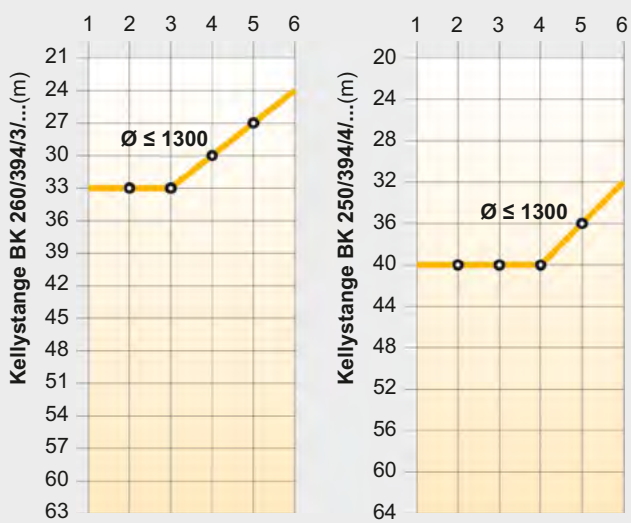

Länge des Bohrrohrs (m)

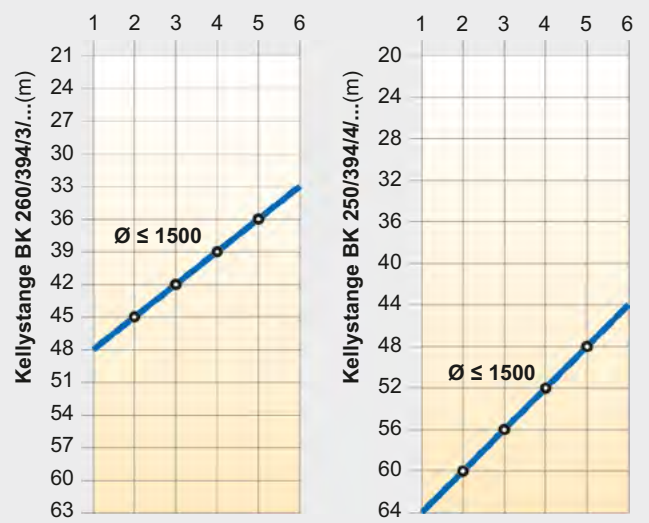



Aufbaustellung zum Anschluss der Hydraulikschläuche

Arbeitsschutz- und Sicherheitsvorrichtungen

- Alle Hydraulikschläuche des Drehgetriebes können von der Geländeoberfläche aus angeschlossen werden.
- Kein Überlaufen von Hydraulikflüssigkeit
- Verwendbar mit allen Schubstangen

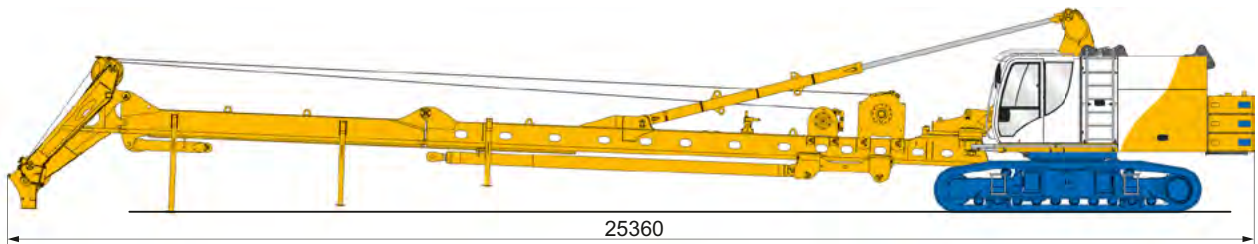

Transportgewicht (ohne Mastoberteil)

G = 59,5 t

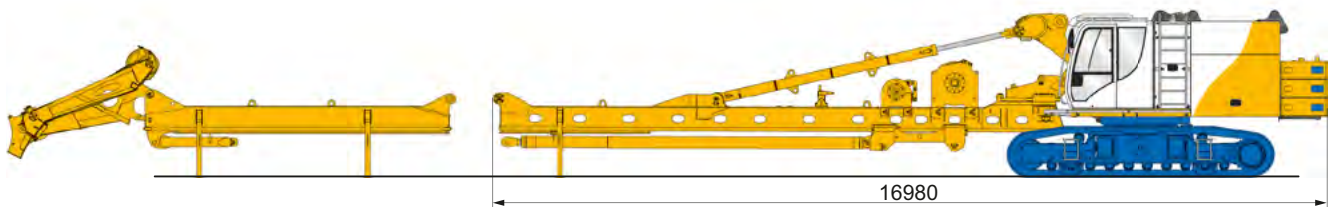

Sicherer und einfacher Abbau des umgedreht eingebauten Vorschubzylindersystems

- Einfacher Abbau durch Entfernen eines Bolzens
- Keine Trennung der Hydraulikleitungen erforderlich
- Keine Hydraulikleitungen am Mastoberteil
- Hydraulikschläuche bleiben angeschlossen (verringertes Risiko von Ölaustritt an den Kupplungen)

G = Gewicht
B = Breite

Gewichtsangaben sind ca. Werte,
Zusatzausrüstungen (Optionen) können das
Gesamtgewicht und Abmessungen verändern.

Trägergerät mit Mastunterteil

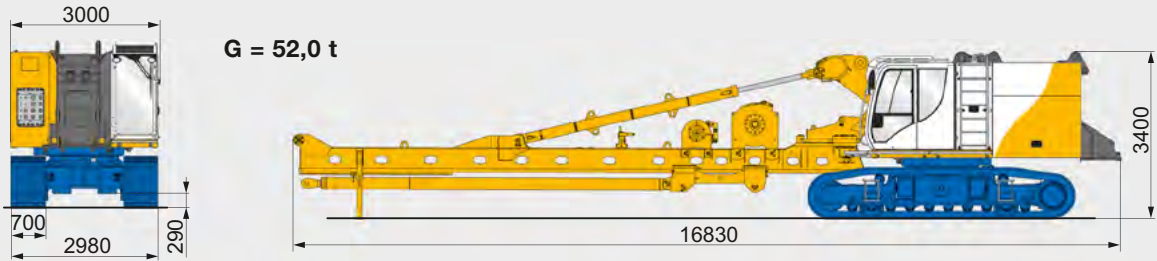

Mastoberteil 6 m

G = 3,0 t **B = 1.560 mm**

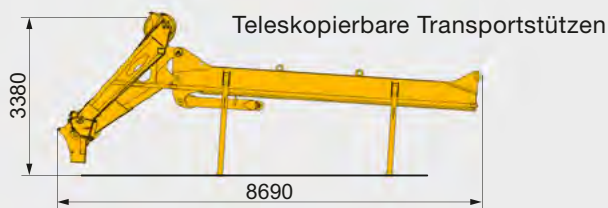
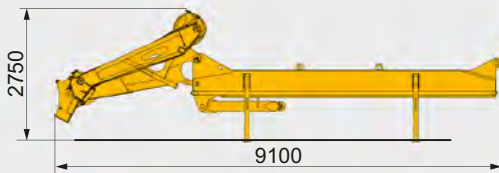

Drehgetriebe

G = 5,6 t



Gegengewicht

G = 3 x 2,5 t
B = 3.000 mm



Mastoberteil 9 m

Optional
G = 3,5 t **B = 2.400 mm**

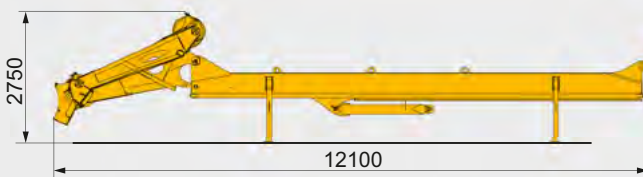

Trägergerät mit Gegengewicht

G = 44,5 t



Mastunterteil

G = 15,0 t
B = 2.400 mm

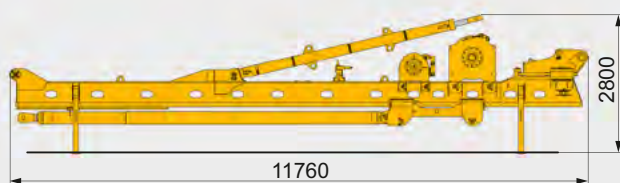

Trägergerät ohne Gegengewicht

G = 37,0 t



**International Service Hotline
+800 1000 1200***

**+49 8252 97-2888
BMA-Service@bauer.de**

*toll-free number, where available

24/7



KellyLine



**BAUER Maschinen GmbH
BAUER-Straße 1
86529 Schrobenhausen
Tel.: +49 8252 97-0
bma@bauer.de
www.bauer.de**

Konstruktionsentwicklungen und Prozessverbesserungen können Aktualisierungen und Änderungen von Spezifikation und Materialien ohne vorherige Ankündigung oder Haftung erforderlich machen. Die Abbildungen enthalten möglicherweise optionale Ausstattung und zeigen nicht alle möglichen Konfigurationen. Diese Angaben und die technischen Daten haben ausschließlich Informationscharakter. Irrtum und Druckfehler vorbehalten.