

BAUER MC 76

Seilbagger

MC Line

 Energy-Efficient
Power **EEP**



Abmessungen Grundgerät

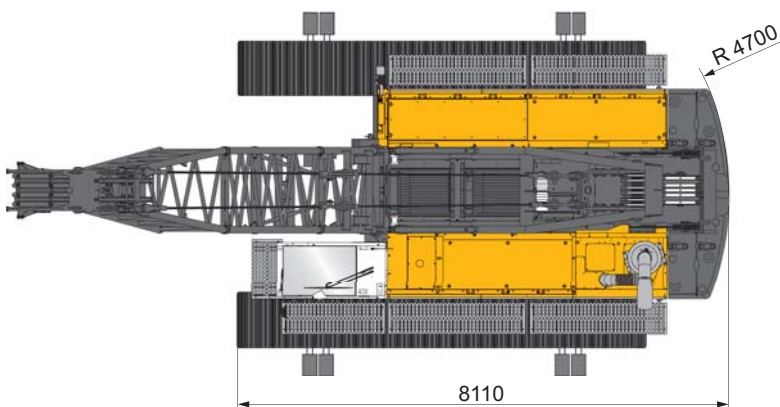
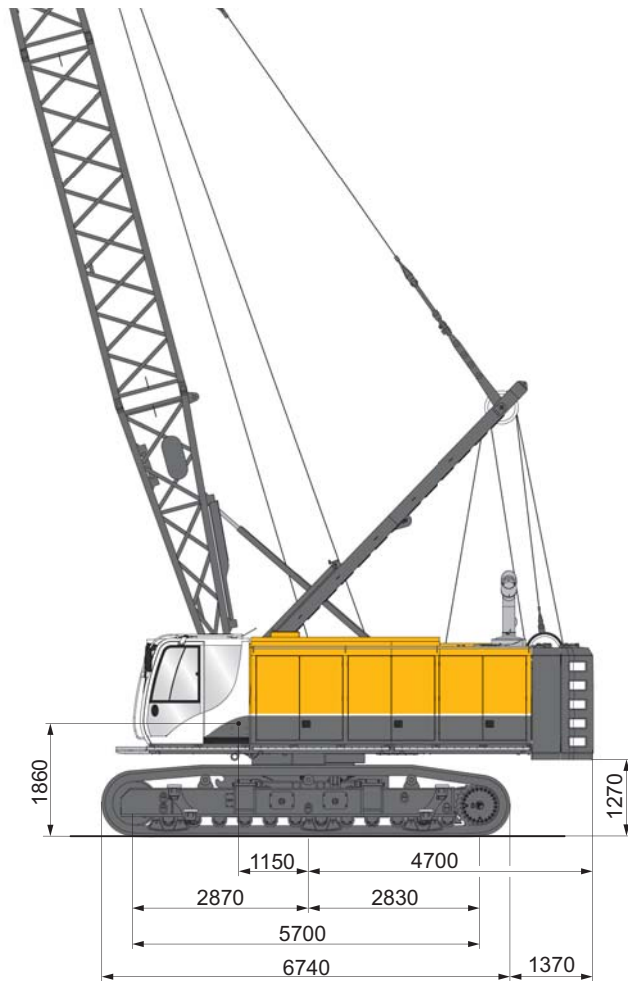

Dienstgewicht

mit HD-Unterswagen, 800-mm-Bodenplatten, Oberwagen mit 2 Hubwinden und Arbeitsbeseilung, Betriebsmittel, Standard-Gegengewicht 25 t

Grundausleger 18,4 m einschließlich A-Bock, Einziehwerk, Rollenblock, Einziehwerkseil, Auslegerfußstück, Auslegerzwischenstück 6 m, Auslegerkopfstück, Nackenseilen und Rollenkopf, Hakenflasche 100 t

Gesamtgewicht

ca. 99 t

Motor				
CAT Dieselmotor	C 18	Bi-Turbo	Bi-Turbo	Turbo
Nennleistung	kW	570	563	470
Betriebsdrehzahl	U/min	1.850	1.850	1.850
Abgaseinstufung				
EPA/CARB		Tier 2	Tier 4 final	Tier 4 final
CE			St. V ready	Stage IV St. V ready
				QPME ready
Inhalt Dieseltank	l	1.000	1.000	1.000

Schwenkwerk
Antrieb durch Axialkolbenmotor und Planetengetriebe auf Drehwerksritzel
– Schwenken und dynamisches Bremsen im geschlossenen Kreislauf, dadurch sehr feinfühlig regulierbar
– Drehgeschwindigkeit in Stufen vorwählbar bis 3 U/min
– Hydraulisch lüftbare Lamellenhaltebremse
– Extra großer Drehkranz, außenverzahnt
– Wartungsarme Drehverbindung

Hydraulikanlage	
Modernes Hochleistungssystem mit energiesparender Mengenbedarfssteuerung und Grenzlastregelung in Mehrkreistechnik	
Fördermengen	
Hauptkreise für Seilbaggereinsatz	2 x 430 l/min
Hauptwindenkreise	2 x 400 l/min
Zusatzkreis	1 x 328 l/min
Schwenkwerkskreis	1 x 204 l/min
Hydraulikdruck	350 bar
Hydrauliktankvolumen	1.000 l

- Geschlossene Kreisläufe für die Hauptwinden
- Offene Kreisläufe für Zusatzverbraucher (optional)
- Geschlossenes Hydrauliksystem für Schwenkgetriebe
- Zusätzliche Zahnradpumpen für Kühl- und Steuerungssysteme
- Elektro-hydraulische Vorsteuerung
- Reinigung des Hydrauliköls durch groß dimensionierte Rücklauffilter, Leckölfilter sowie Druckfilter im Vorsteuersystem
- Kühlsystem mit hohen Leistungsreserven für Arbeiten unter Dauerbelastung auch bei ungünstigen klimatischen Bedingungen

Windwerk			
Wartungsarme, kompakte Seilbaggerwinden, angetrieben von geregelten Hydraulik-Verstellmotoren über integrierte Planetengetriebe			
Hubwinde	Freifallwinde		
Hauptwinde 1	250 kN	300 kN	
Hauptwinde 2	250 kN	300 kN	
Nutzbare Seillänge	Lage 1	50 m	38 m
	Lage 1 - 2	112 m	87 m
	Lage 1 - 3	178 m	139 m
	Lage 1 - 4		195 m
Seildurchmesser	32 mm	34 mm	
Trommeldurchmesser	800 mm	760 mm	
Seilgeschwindigkeit max.	94,3 m/min	103 m/min	

Einziehwerk	
Verstellung über Winde	
Zugkraft der Einziehwinde	ca. 120 kN
Seildurchmesser	22 mm

Oberwagen	
Modular aufgebaute, verwindungssteife, präzisionsbearbeitete Schweißkonstruktion, ausgelegt für hohe Dauerbelastung, vorbereitet für den Aufbau von Zusatzausrüstungen	
– Variables Gegengewichtskonzept, einfach montier-/demonierbar für leichte Transportierbarkeit	
– 4 Scheinwerfer am Oberwagen verteilt	
– Trittrost vor und seitlich der Kabine	
– Sehr gute Service-Zugänglichkeit aller wesentlichen Komponenten	
Standard-Gegengewicht: 2 teilig	2 x 12,5 t
Zusatz-Gegengewicht	5,0 t

Unterwagen	
Robuster vollhydraulisch spurverstellbarer Raupenunterwagen	
– 4 Auftritte am Fahrwerk, wahlweise innen oder außen montierbar	
Typ	UW 110
Fahrgeschwindigkeit	ca. 1,25 km/h
Laufwerksklasse	B 7
Bodenplattenbreite	800 mm
Spurweite (ein-/ausgefahren)	2.580/4.160 mm
Fahrwerksbreite (ein-/ausgefahren)	3.380/4.960 mm
Fahrwerkslänge	6.740 mm

Steuerung

- Programmierbare Mikroprozessor-Steuerung (SPS) mit elektroproportionaler Vorsteuerung, daher äußerst anpassungsfähig
- Übersichtliches Steuerpult für Funktionen des Gerätes rechts am Fahrersitz
- B-Tronic (elektronisches Steuerungs-, Kontroll- und Visualisierungssystem)
 - Großer leuchtstarker und spiegelfreier LCD-Farbbildschirm
 - Übersichtlich aufgebaute Bildschirmdarstellung relevanter Maschinen- und Verfahrensparameter
 - Optimale Bildschirmpositionierung durch individuell einstellbares Anlenksystem
- Zwei am Fahrersitz angeordnete Kreuzhebel für alle Funktionen oder Doppel-T-Steuerhebel für Zweiseil-Greifersteuerung
- Zwei Fußpedale zur Betätigung des Fahrwerks

Ausleger

Robuster Rohrgitterausleger mit großen Rohrwanddicken, extra konzipiert für Einsätze im Spezialtiefbau bei denen hohe dynamische Dauerbelastungen auftreten

- Grundausleger bestehend aus A-Bock, Einziehwinde, Einziehseil, Auslegerfußstück
- Der Ausleger ist ausgelegt für den Einsatz mit Bauer Schlauchaufrollsystemen
- Auslegerverlängerungen und Auslegerkopfstück je nach Anwendung

Fahrerkabine

- Komfort-Fahrerkabine, FOPS-zertifiziert
- Elastisch gelagert und superschallgedämpft
- Sehr gute Sicht auf den Arbeitsbereich
- Rundumverglasung aus Sicherheitsglas
- Frontscheibe aus Verbundsicherheitsglas
- Getönte Scheiben (außer Frontscheibe)
- Schiebetür mit Schiebefenster
- Großflächiges Dachfenster (Panzerglas)
- Scheibenwischer mit Scheibenwaschanlage für Front- und Dachscheibe
- Sonnenschutzjalousie
- Mechanisch gefederter Komfortfahrersitz
 - Gewichts- und Höheneinstellbar
 - Neigungsverstellung
 - Horizontal verschiebbar
 - Kopfstütze und beidseitige Armlehne
- Stufenlos regelbare Kabinenheizung
- Klimaanlage
- Verbandskasten am Fahrersitz
- Radio mit CD-Player in Fahrerkabine

Energy-Efficient Power EEP

Das EEP beinhaltet folgende Modifikationen:

- Variable und intelligente Kühler- und Lüftersteuerung
- Reduzierung von Durchflussverlusten durch optimierte Hydraulikkomponenten
- Smart ECO-Mode des Dieselmotors
- Geschlossene Hydraulikkreise für Hauptwindenbetrieb



Zusatzausstattung

- Seilandrückrollen für Hauptwinden
- Zuglastmessung über redundante Lastmessbuchsen
- Windsynchronisation für Hauptwinden
- Elektronische Lastmomentbegrenzung für Hebezeugbetrieb, Anzeigeoberfläche (in B-Tronic integriert)
- Unterschiedliche Rollenköpfe für verschiedene Anwendungen
- Frontscheibe vollständig unter das Kabinendach ein-schwenkbar
- Arbeitsbeseilung für unterschiedliche Anwendungen
- Hydraulik- und Elektronik-Ausrüstungskits für unterschiedliche Anwendungen wie Zweiseilgreifer, Hängemäkler, Hydraulikhammer, Tiefenrüttler, Bohrantriebe
- Schnellmontagesystem für Laufwerke mit hydr. Schnellkupplungen, Montagewerkzeug und Verladegeschrir
- Seileinziehwinde
- Vollhydraulische Gegengewichthebe- und -absenkvorrichtung, Zylinder einzeln steuerbar
- Klimaautomatik für Fahrerkabine
- Standheizung mit Zeitschaltuhr
- Elektrische Betankungspumpe für Dieselbefüllung
- Flugwarnleuchte
- Windmesser
- Bauer GCS-Messdatenerfassungssystem für Hydraulikgreifer
- Zentralschmieranlage
- Gegengewichte in verschiedenen Ausführungen
- Adapter für Verrohrungsmaschine am Unterwagen
- Kamerasystem mit Bildschirmanzeige in der Fahrerkabine
- Trittroste rechts und links am Oberwagen
- Aufstiegsleiter zur Oberwagenabdeckung
- Steinschlagschutz
- Sonderlackierung auf Kundenwunsch
- Sonnenschutzsysteme in verschiedenen Ausführungen
- Spitzenausleger
- Personensicherungssystem zur Auslegerbegehung (patentiert)
- Hydraulische Gegengewichtssicherung
- On top Geländer – Oberwagen
- Verbreiterte Begehung mit Geländer auf Kabinenebene
- Schwenkwinkelerfassung
- Schwenkwinkelbegrenzung
- Auslegerwinkelbegrenzung
- Überwacher Seilfestpunkt mit Überlastungsschutz (patentiert)
- Schallschutzkit
- Kältepaket
- Zusatz-Klimaanlage
- Feuerlöschanlage
- DTR-Modul
- Hochdruckreiniger
- Heckrahmen für Zusatzaggregate

Seilbaggerbetrieb

Auslegerlängen von 18,4 m bis 33,4 m, 300 kN Winde, Traglasten in t

mit 25 t Gegengewicht

mit 30 t Gegengewicht

Ausladung r (m)	Auslegerlänge (m)											
	18,4		21,4		24,4		27,4		30,4		33,4	
6,0	43,0	43,0	43,0	43,0	43,0	43,0	43,0	43,0	43,0	43,0	43,0	43,0
7,0	43,0	43,0	43,0	43,0	42,5	43,0	41,5	43,0	40,4	43,0	39,3	43,0
8,0	36,1	40,2	35,4	39,4	34,5	38,6	33,6	37,7	32,7	36,7	31,7	35,8
9,0	30,3	33,8	29,6	33,1	28,8	32,3	28,1	31,5	27,2	30,7	26,3	29,8
10,0	26,0	29,1	25,4	28,4	24,6	27,7	23,9	27,0	23,1	26,2	22,3	25,4
11,0	22,7	25,4	22,1	24,8	21,4	24,1	20,7	23,4	20,0	22,7	19,2	21,9
12,0	20,0	22,4	19,4	21,9	18,8	21,3	18,2	20,6	17,5	19,9	16,8	19,2
13,0	17,9	20,1	17,3	19,5	16,7	18,9	16,1	18,3	15,5	17,7	14,8	17,0
14,0	16,1	18,1	15,6	17,6	15,0	17,0	14,4	16,4	13,8	15,8	13,1	15,1
15,0	14,6	16,4	14,1	15,9	13,5	15,4	13,0	14,8	12,4	14,2	11,7	13,6
16,0	13,3	15,0	12,8	14,5	12,3	14,0	11,7	13,4	11,1	12,9	10,5	12,3
17,0			11,7	13,3	11,2	12,8	10,7	12,3	10,1	11,7	9,5	11,1
18,0			10,8	12,3	10,3	11,8	9,7	11,2	9,2	10,7	8,6	10,1
19,0			9,9	11,3	9,4	10,9	8,9	10,3	8,4	9,8	7,8	9,3
20,0			9,2	10,5	8,7	10,1	8,2	9,5	7,7	9,0	7,2	8,5
21,0					8,1	9,3	7,6	8,8	7,1	8,3	6,5	7,8
22,0					7,5	8,7	7,0	8,2	6,5	7,7	6,0	7,2
23,0					7,0	8,1	6,5	7,6	6,0	7,1	5,5	6,6

Bemerkungen:

1. Die angegebenen Traglasten sind Maximalwerte und dürfen nicht überschritten werden.
2. Werte gelten für tragfähiges ebenes Planum.
3. Werte gelten für 360° Oberwagenschwenkwinkel.
4. Werte gelten für maximale Unterwagenspurbreite.
5. Werte überschreiten nicht 75 % der Kipplast.
6. Eigengewichte von Lastaufnahmemitteln und Seilen sind Teil der zulässigen Gesamtlast.
7. Beim Heben von Lasten, die den zulässigen Windenzug einer Winde überschreiten, ist sicherzustellen, dass keine einzelne Winde überlastet wird.
8. Im Betrieb mit mechanischem Zweiseilgreifer darf der maximale Windenzug einer einzelnen Winde unter Berücksichtigung der Seillage nicht überschritten werden.
9. Die angeführten Werte dienen nur zur Information. Die tatsächlichen Werte sind der Dokumentation der Maschine zu entnehmen.

mit mechanischem Seilgreifer im Zweiseilgreiferbetrieb



Schlitzwandgreifer



Zweiseilgreifer

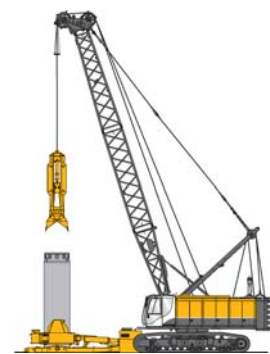

Pfahlbohrgreifer und Verrohrungsmaschine

Dynamische Bodenverdichtung (BDC)

30 t Gegengewicht, Auslegerlängen von 21,4 m bis 36,4 m, 300 kN Winde, Traglasten in t

Ausladung r (m)	Auslegerlänge (m)					
	21,4	24,4	27,4	30,4	33,4	36,4
8	38,2	36,8	35,8	34,9	34,2	33,6
9	34,7	33,6	32,5	31,7	31,1	30,5
10	30,3	29,8	29,4	28,9	28,3	27,7
11	26,4	26,0	25,5	25,1	24,5	24,0
12	23,3	22,9	22,5	22,0	21,5	21,0

Bemerkungen:

1. Werte gelten für tragfähiges ebenes Planum.
2. Werte gelten für 360° Oberwagenschwenkwinkel.
3. Werte gelten für maximale Unterwagenspurbreite.
4. Werte überschreiten nicht 75 % der Kipplast.
5. Eigengewichte von Lastaufnahmemitteln und Seilen sind Teil der zulässigen Gesamtlast.
6. Die angeführten Werte dienen nur zur Information. Die tatsächlichen Werte sind der Dokumentation der Maschine zu entnehmen.

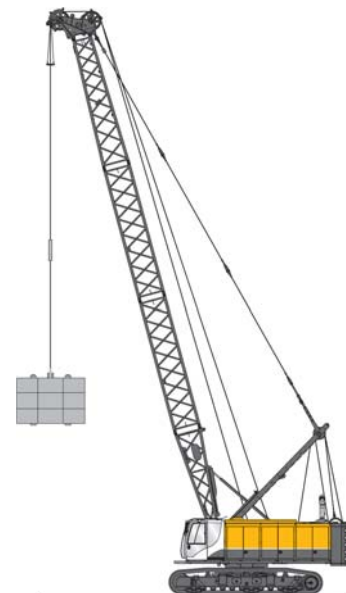

Ausrüstung mit Tiefenrüttler TR 75 – RDV

25 t Gegengewicht, Hauptwinde 300 kN einfach eingesichert (2-strängig) über Mastkopf

Einfahrtiefe (m)	Auslegerlänge (m)				
	21,4	24,4	27,4	30,4	33,4
	Max. zulässige Ausladung (m)*				
15,2	8 - 12				
18,7		8 - 11			
21,7			8 - 10		
24,7				8 - 10	
27,2					8 - 10

Bemerkungen:

1. Werte gelten für tragfähiges ebenes Planum.
2. Werte gelten für 360° Oberwagenschwenkwinkel.
3. Werte gelten für maximale Unterwagenspurbreite.
4. Für den Betriebsfall „außer Betrieb“ ist der Tiefenrüttler am Boden abzulegen.
5. Die angeführten Werte dienen nur zur Information. Die tatsächlichen Werte sind der Dokumentation der Maschine zu entnehmen.

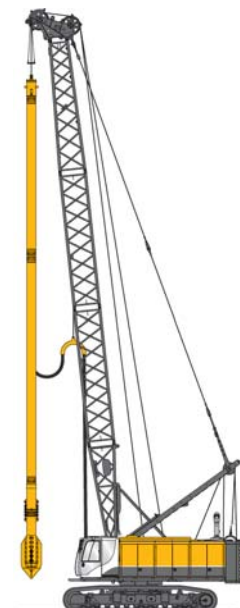

* max. Ausladung begrenzt durch Rüttlerlänge / Auslegerlänge

DHG-Betrieb

Auslegerlänge 18,4 m, 300 kN Winde, Traglasten in t

Ausladung r (m)	Traglast mit	
	25 t Gegengewicht	30 t Gegengewicht
4,2	25,0	33,0 (35,0*)
4,5	25,0	33,0 (35,0*)
5,0	25,0	33,0
5,5	25,0	31,8
6,0	25,0	29,1
6,5	25,0	26,9
7,0	23,2	25,0

Bemerkungen:

1. Werte gelten für tragfähiges ebenes Planum.
2. Werte gelten für 360° Oberwagenschwenkwinkel.
3. Werte gelten für maximale Unterwagenspurbreite.
4. Werte überschreiten nicht 75 % der Kipplast.
5. Eigengewichte von Lastaufnahmemitteln und Seilen sind Teil der zulässigen Gesamtlast.
6. Werte mit * gelten für Greiferaufhängung mittels Seilrolle.
7. Die angeführten Werte dienen nur zur Information. Die tatsächlichen Werte sind der Dokumentation der Maschine zu entnehmen.



**Hydraulikgreifer DHG
mit Schlauchaufrollung HDSG 50 / HDSG 80**

MHG-Betrieb mit Hub- und Halteseil

Auslegerlänge 27,4 m, 300 kN Winde, Traglasten in t

Ausladung r (m)	Traglast mit 25 t Gegengewicht
6,0	25,0
8,0	25,0
10,0	19,0
12,0	12,0
14,0	9,4
16,0	8,0

Bemerkungen:

1. Werte gelten für tragfähiges ebenes Planum.
2. Werte gelten für 360° Oberwagenschwenkwinkel.
3. Werte gelten für maximale Unterwagenspurbreite.
4. Werte überschreiten nicht 66 % der Kipplast.
5. Eigengewichte von Lastaufnahmemitteln und Seilen sind Teil der zulässigen Gesamtlast.
6. Das Schlauchaufrollsystem ist für eine Greiftiefe von 20 m unter Planum ausgelegt.
7. Die angeführten Werte dienen nur zur Information. Die tatsächlichen Werte sind der Dokumentation der Maschine zu entnehmen.

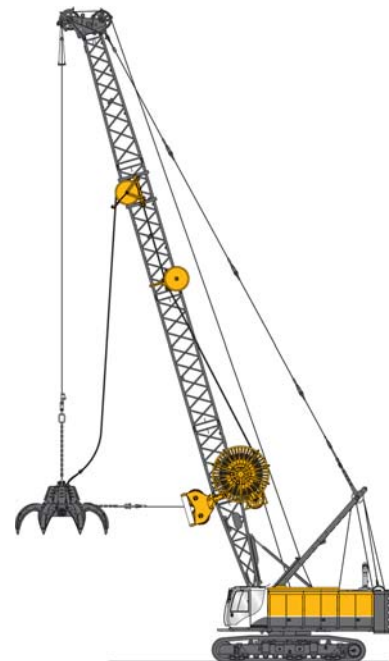

**Umschlaggreifer MHG
mit Schlauchaufrollung HDSG**

Ausrüstung für Hebezeugbetrieb

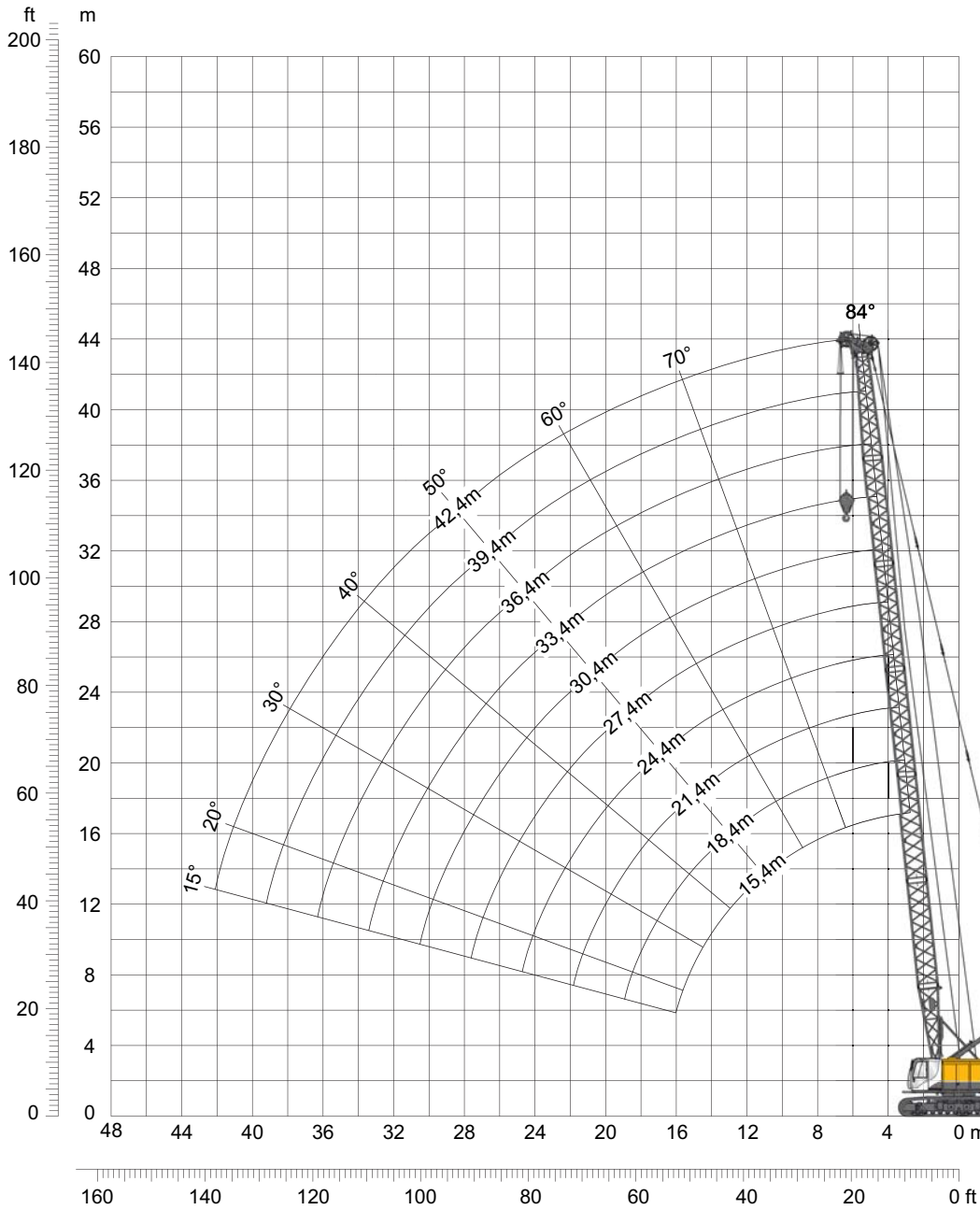

Spitzenausleger

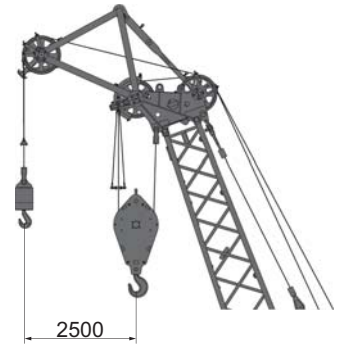

Der optionale Spitzenausleger ist für einsträngigen Betrieb bis max. 35 t ausgelegt. Für die Traglasten gelten die Bedingungen des Hebezeugbetriebs.

Ausleger-Konfigurationen

	Länge (m)	Auslegergesamtlänge (m)								
		18,4	21,4	24,4	27,4	30,4	33,4	36,4	39,4	42,4
Auslegerfußstück	5,6	1	1	1	1	1	1	1	1	1
Zwischenstück	3,0		1		1		1		1	
Zwischenstück	6,0	1	1	2	2	3	3	4	4	5
Auslegerkopfstück	5,9	1	1	1	1	1	1	1	1	1
Rollenkopf	0,9	1	1	1	1	1	1	1	1	1

Hebezeugbetrieb

25 t Gegengewicht, Auslegerlängen von 18,4 m bis 39,4 m, 300 kN Winden, Traglasten in t

Ausladung r (m)	Auslegerlänge (m)							
	18,4	21,4	24,4	27,4	30,4	33,4	36,4	39,4
3,8	90,0							
4,0	90,0							
4,1		84,0						
4,4			72,4					
4,8				63,5				
5,0	70,2	66,5	63,1	59,9	56,2			
5,4						50,3		
5,7							42,5	
6,0	56,0	53,5	51,0	48,8	46,6	44,7	41,5	38,1
7,0	46,4	44,5	42,7	40,9	39,3	37,7	36,2	34,8
8,0	39,3	37,9	36,5	35,1	33,7	32,4	31,2	29,9
9,0	33,1	32,9	31,6	30,5	29,4	28,2	27,2	26,1
10,0	28,3	28,1	27,8	26,8	25,9	24,9	24,0	23,1
11,0	24,6	24,4	24,2	23,8	23,0	22,1	21,4	20,5
12,0	21,7	21,5	21,3	21,1	20,6	19,9	19,1	18,3
13,0	19,2	19,0	18,9	18,6	18,4	17,9	17,2	16,4
14,0	17,2	17,0	16,9	16,6	16,4	16,2	15,6	14,9
15,0	15,5	15,3	15,2	14,9	14,7	14,4	14,1	13,4
16,0	14,1	13,9	13,7	13,5	13,3	12,9	12,7	12,2
17,0	12,7	12,6	12,4	12,2	12,0	11,7	11,5	11,1
18,0	11,6	11,5	11,3	11,1	10,9	10,5	10,4	10,0
19,0	10,5	10,5	10,4	10,1	9,9	9,6	9,4	9,0
20,0		9,6	9,5	9,2	9,0	8,7	8,5	8,2
21,0		8,8	8,7	8,5	8,2	7,9	7,7	7,4
22,0		8,0	8,0	7,7	7,5	7,2	7,0	6,6
23,0			7,3	7,1	6,9	6,6	6,3	6,0
24,0			6,7	6,5	6,3	6,0	5,7	5,4
25,0				5,9	5,7	5,4	5,2	4,9
26,0				5,4	5,2	4,9	4,7	4,4
27,0				4,9	4,8	4,5	4,2	3,9
28,0					4,3	4,0	3,8	3,5
29,0					3,9	3,6	3,4	3,1
30,0					3,6	3,3	3,1	2,7
31,0						2,9	2,7	2,4
32,0						2,6	2,4	2,1
33,0						2,3	2,1	1,8
34,0							1,8	1,5
35,0							1,5	1,2
36,0							1,3	1,0
37,0								
38,0								

Bemerkungen:

1. Die Traglasten sind entsprechend EN 13000 ausgelegt.
2. Werte gelten für tragfähiges ebenes Planum.
3. Werte gelten für 360° Oberwagenschwenkwinkel.
4. Werte gelten für maximale Unterwagenspurbreite.
5. Die Stahltragwerke sind entsprechend EN 13001 ausgelegt.
6. Eigengewichte von Lastaufnahmemitteln und Seilen sind Teil der zulässigen Gesamtlast.
7. Beim Fahren mit Last muss die Traglast reduziert werden.
8. Die angeführten Werte dienen nur zur Information. Die tatsächlichen Werte sind der Dokumentation der Maschine zu entnehmen.

Hebezeugbetrieb

30 t Gegengewicht, Auslegerlängen von 18,4 m bis 42,4 m, 300 kN Winden, Traglasten in t

Ausladung r (m)	Auslegerlänge (m)								
	18,4	21,4	24,4	27,4	30,4	33,4	36,4	39,4	42,4
3,8	90,0								
4,0	90,0								
4,1		88,5							
4,4			79,5						
4,8				69,7					
5,0	77,0	73,1	69,4	65,9	61,9				
5,4						55,4			
5,7							42,7		
6,0	61,7	58,8	56,2	53,8	51,5	49,3	41,7	38,1	
6,3									34,3
7,0	51,1	49,0	47,0	45,2	43,4	41,7	38,7	35,4	32,8
8,0	43,4	41,8	40,3	38,8	37,3	35,9	34,7	33,0	30,6
9,0	36,6	36,3	35,1	33,8	32,6	31,4	30,3	29,2	28,1
10,0	31,4	31,2	31,0	29,8	28,8	27,7	26,8	25,7	24,9
11,0	27,3	27,2	27,0	26,6	25,7	24,8	23,9	23,0	22,1
12,0	24,0	23,9	23,8	23,5	23,1	22,2	21,5	20,6	19,9
13,0	21,5	21,3	21,1	20,9	20,6	20,1	19,4	18,6	18,0
14,0	19,2	19,1	18,9	18,6	18,4	18,1	17,6	16,9	16,2
15,0	17,4	17,2	17,0	16,8	16,6	16,3	16,1	15,4	14,7
16,0	15,8	15,6	15,5	15,2	15,0	14,7	14,4	14,1	13,5
17,0	14,3	14,3	14,1	13,8	13,6	13,3	13,1	12,8	12,3
18,0	13,1	13,0	12,8	12,6	12,4	12,1	11,9	11,6	11,2
19,0	12,0	11,9	11,8	11,5	11,3	11,0	10,8	10,5	10,3
20,0		10,9	10,8	10,5	10,4	10,1	9,9	9,5	9,3
21,0		10,1	10,0	9,7	9,5	9,2	9,0	8,6	8,4
22,0		9,2	9,2	8,9	8,7	8,5	8,2	7,9	7,7
23,0			8,5	8,3	8,1	7,8	7,5	7,2	6,9
24,0			7,8	7,6	7,4	7,1	6,9	6,6	6,3
25,0				7,0	6,8	6,5	6,3	6,0	5,7
26,0				6,5	6,3	6,0	5,8	5,4	5,2
27,0				6,0	5,8	5,5	5,3	4,9	4,7
28,0					5,3	5,0	4,8	4,5	4,2
29,0					4,9	4,6	4,4	4,0	3,8
30,0					4,5	4,2	4,0	3,6	3,4
31,0						3,8	3,6	3,3	3,0
32,0						3,4	3,2	2,9	2,7
33,0						3,1	2,9	2,6	2,3
34,0							2,6	2,3	2,0
35,0							2,3	2,0	1,7
36,0							2,0	1,7	1,5
37,0								1,4	1,2
38,0								1,2	

Bemerkungen:

- Die Traglasten sind entsprechend EN 13000 ausgelegt.
- Werte gelten für tragfähiges ebenes Planum.
- Werte gelten für 360° Oberwagenschwenkwinkel.
- Werte gelten für maximale Unterwagenspurbreite.
- Die Stahltragwerke sind entsprechend EN 13001 ausgelegt.
- Eigengewichte von Lastaufnahmemitteln und Seilen sind Teil der zulässigen Gesamtlast.
- Beim Fahren mit Last muss die Traglast reduziert werden.
- Die angeführten Werte dienen nur zur Information. Die tatsächlichen Werte sind der Dokumentation der Maschine zu entnehmen.

Transport – Abmessungen und Gewichte

Grundgerät

G = 67,3 t

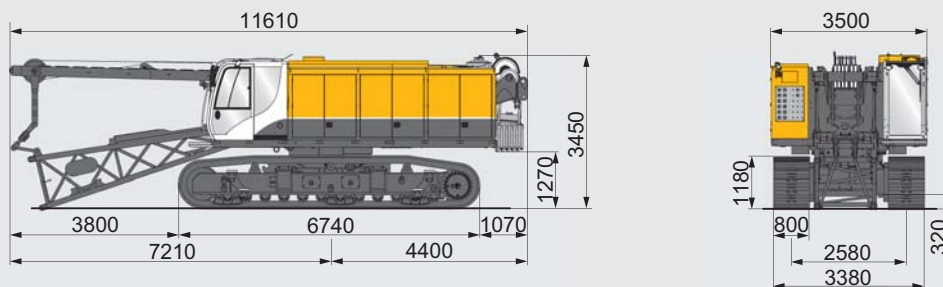

Gegengewichte

Standard-Gegengewicht 1
G = 12,5 t



Standard-Gegengewicht 2
G = 12,5 t

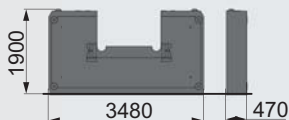

Zusatz-Gegengewicht
G = 5 t

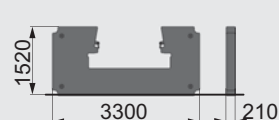

Ausleger-Bestandteile

Ausleger-Zwischenstück 3 m
G = 1 t

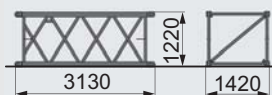

Ausleger-Zwischenstück 6 m
G = 1,6 t

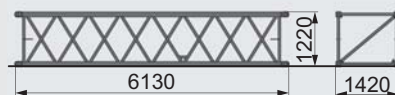

Rollenkopf
G = 2 t

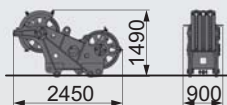

Auslegerkopfstück
G = 1,3 t



BAUER Maschinen GmbH
BAUER-Straße 1
86529 Schrobenhausen
Deutschland
Tel. +49 8252 97-0
bma@bauer.de
www.bauer.de

Konstruktionsentwicklungen und Prozessverbesserungen können Aktualisierungen und Änderungen von Spezifikation und Materialien ohne vorherige Ankündigung oder Haftung erforderlich machen.
Die Abbildungen enthalten möglicherweise optionale Ausstattung und zeigen nicht alle möglichen Konfigurationen.
Diese Angaben und die technischen Daten haben ausschließlich Informationscharakter. Irrtum und Druckfehler vorbehalten.